

ROHO®

AGILITY® Active Aluminum Back Series

Operation Manual



permobil

s h a p e f i t t i n g t e c h n o l o g y®

Read This Before Use

- 1 **SAFETY INFORMATION:**
Read all safety information. 
- 2 **HARDWARE SELECTION:**
IMPORTANT! Follow the "Hardware Selection" instructions. If the wrong hardware is used, the product will NOT fit correctly on the wheelchair.
- 3 **PRODUCT INSTALLATION AND ADJUSTMENT:**
 - a. Hardware Attachment
 - b. Angle Adjustment (if needed)
 - c. Installation and Height Adjustment

 If the product was provided already installed on the wheelchair, it is not necessary to select new hardware. However, if removing the product and installing it on a different wheelchair, make sure to follow all Hardware Selection and Product Installation and Adjustment instructions before using the product.

Note: Unless otherwise noted, "the product" refers to AGILITY Active throughout this operation manual.

Contact Information



ROHO, Inc.
1501 South 74th St., Belleville, IL 62223 U.S.A.
U.S.A.: 800-736-0925 • Fax: 888-551-3449
Customer Support: orders.roho@permobil.com
Outside the U.S.A.: +1 618-277-9150 • Fax: +1 618-277-6518
Customer Support: intlorders.roho@permobil.com
permobil.com

Warning

Indicates that not following the specified procedure could lead to potentially hazardous conditions resulting in serious injury.

Caution

Indicates that not following the specified procedure could lead to potentially hazardous conditions resulting in minor to moderate injury or damage to the equipment or other property.

Incident Reporting

In the event of a serious incident or injury, contact Customer Support.

Please Note

Supplier: This manual must be given to the user of this product.
Operator (Individual or Caregiver): Before using this product, read instructions and save for future reference.

Products may be covered by one or more U.S. and foreign patents and trademarks, including ROHO®, AGILITY® and shape fitting technology®. Zytel® is a registered trademark of DuPont.

Product information is changed as needed; current product information is available at permobil.com. Contact Customer Support for previous versions of product information.

ROHO, Inc. is part of Permobil.















© 2018, 2023 Permobil

Rev. 2023-10-10

Contents

Intended Use	2
Important Safety Information	2-3
Product Specifications	3
Parts Detail	4
Hardware Selection	5-6
Hardware Attachment	7
Angle Adjustment	8
Installation and Height Adjustment	9-10
Product Removal	11
Hardware Removal	11
Cover Removal and Installation	12
Foam Pad Removal and Installation	13
Flip the Back Shell	
Lumbar Support Pad	
Troubleshooting	14
Maintenance	
Storage, Transport, Disposal and Recycling	
Limited Warranty	
Cleaning and Disinfecting	15
Español	16
Français	31
Português	46

Symbols Glossary

 Batch code	 Medical Device
 Model number	 Serial number
 Cleaning instructions	 Fits
 Disinfecting instructions	 Quantity
 Manufacturer	 Meets flammability
 Date of manufacture	 Size (width x depth x length)
 Consult instructions for use	 Weight limit
 Unique Device Identifier	

Intended Use

The ROHO AGILITY Active Aluminum Back Support (AGILITY Aluminum) is a lightweight back support replacement for a wheelchair and is intended to provide trunk/pelvis support and positioning. AGILITY Aluminum has a weight limit of 265 lbs. (120.2 kg). Models include:

ROHOAGILITY Active Aluminum Min Contour Back Support (AGILITY Aluminum Min)

ROHOAGILITY Active Aluminum Mid Contour Back Support (AGILITY Aluminum Mid)

A clinician who is experienced in seating and positioning should determine whether the product is appropriate for the individual's particular seating needs. The product's intended use statement alone should not be relied upon to make that determination.

The medical products featured in this document are intended to be only one part of an overall care regimen that includes all seating and mobility equipment and therapeutic interventions. A clinician who is experienced in seating and positioning should identify this care regimen after evaluating the individual's physical needs and overall medical condition.

A clinician should also evaluate for visual, reading, and cognitive impairment to determine the need for caregiver assistance or the need for other assistive technology, such as large-print instructions, to ensure proper product use.

Important Safety Information

Warnings:

- DO NOT use the product without first reading and understanding this manual. If unable to perform any of the tasks in this manual, seek assistance by contacting the clinician, equipment provider, distributor, or Customer Support.
- Follow all instructions and safety information provided with the product and provided by the manufacturer of the wheelchair or other accessories.
- Skin/soft tissue breakdown can occur due to a number of factors, which vary by individual. Check skin frequently, at least once a day, especially those areas covering bony prominences. Redness, bruising, or darker areas (when compared to normal skin) may indicate superficial or deep tissue injury and may need to be addressed. If there is any discoloration to skin/soft tissue, STOP USE immediately. If the discoloration does not disappear within 30 minutes after disuse, immediately consult a healthcare professional.
- The product should be installed and adjusted by a qualified and competent medical equipment provider or licensed healthcare professional.
- The product must be sized correctly to the individual and the wheelchair.
- As with any addition to a wheelchair, the product may affect the wheelchair's stability. Before using the product, consult with a clinician to determine whether the wheelchair requires additional modifications.
- DO NOT lean over the top of the product. Doing so may cause a change in the center of gravity, and the wheelchair could tip over.
- Check daily to confirm tightness of the screws. Retighten loose screws, following instructions in this manual. Check daily for wear or breakage. DO NOT use the product if any part cannot be tightened or is broken. Periodically, the product should be thoroughly inspected by a qualified technician.
- Keep small hardware components out of the reach of children and any individuals who have a tendency to place inedible objects in their mouths. Swallowing or inhalation may lead to serious injury or death. IMMEDIATELY seek emergency medical assistance.
- DO NOT lift or push a wheelchair using any part of the product because it may become detached from the wheelchair.
- Wheelchair Compatibility: Wheelchairs with rigidizer bars may not be compatible with the product, as the rigidizer bar may interfere with angle and/or height adjustment. Consult with an equipment provider to determine if the product is compatible with the wheelchair.
- Do not expose the product or components to high heat, open flames or hot ashes. Testing or certification claims, including for flammability, may no longer apply to this device when it is combined with other products or materials. Check testing and certification claims for all products used in combination with this device.
- Metal components may become hot if exposed to high temperatures or cold if exposed to low temperatures. The cover assembly surface will acclimate to the surrounding temperature. Take appropriate precautions, especially when the product will contact unprotected skin.

Warnings - Motor Vehicle Transportation:

- The product is NOT designed to be used for seating in a motor vehicle, and DOES NOT meet federal standards for motor vehicle seating. The risk of an accidental disconnection that could result in a fall and potential serious injury has not been assessed.
- ALWAYS transfer to an approved vehicle seat before the vehicle begins moving.
- ALWAYS store the product safely during transport to avoid damage. If the product has been involved in an accident during transport, see the "Maintenance" section in this manual.

Important Safety Information, continued

- ⚠ Cautions:**
- The product is intended to be used with the product's cover and foam pad.
 - Protect the product from blunt force shocks that may cause damage and/or breakage.
 - Use of any hardware or components other than those approved for use with the product may result in product damage or failure and may void the warranty.
 - The components of the product are not intended to be used separately from the product or in conjunction with other wheelchair back supports.
 - Unless otherwise stated in this manual, the product is not intended to be used with, and has not been tested for use with, other manufacturers' accessories.
 - Altering the product may affect its performance and void the warranty.
 - Prolonged exposure to ozone may degrade materials used in the cover, affect the performance of the cover, and void the product warranty.

Product Specifications

Length (L) in. (cm):

8 (20.5); 10 (25.5)

Length (L) measurements are taken from the center edge to the center edge between the narrow and wide ends of the back shell. Note: The cover assembly is not included in the length measurement.

Width (W) in. (cm):

14 (35.5); 15 (38.0); 16 (40.5); 17 (43); 18 (45.5)

Width (w) measurements are taken from the outside of the back cane to the outside of the back cane.

Depth (D) in. (cm):

Minimum Contour: 3 (7.5);

Mid Contour: 4 (10)

Depth measurements are taken from the center, front surface to the highest point of the contoured edge.

Weight Range:

2 to 3 lbs. (0.9 to 1.4 kg)

The weight range is based on the smallest and largest sizes [in. (cm)]:

smallest: 14 x 8 x 3 (35.5 x 20.5 x 7.5)

largest: 18 x 10 x 4 (45.5 x 25.5 x 10)

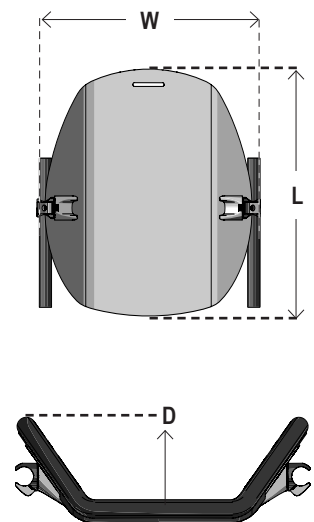

Attachment hardware (hardware type):

Cane clamp screw (socket head cap screw): M5 x .08 x 12mm

Angle adjustment screw (flathead socket cap screw): M6 x 1.0 x 20mm / 25mm / 30mm

1 in. = 2.54 cm = 25.4 mm

Materials:

Back shell and hardware: aluminum, steel, Zytel

Cover: spacer fabric front and fluid-resistant back and flaps with hook and loop fasteners to secure the cover to the back shell

Foam pad: polyurethane front; polyethylene back

Lumbar Support Pad (optional accessory): polyurethane

Product expected lifetime: 5 years

Parts Detail

Package Contents:

Back Shell
 Hardware
 T-handle wrench
 Cover with foam pad
 Operation manual with limited warranty supplement

Note: A torque wrench and a tape measure or ruler are recommended but are not included in the package contents.

To order replacement parts, contact the equipment provider or Customer Support.

Back Shell with Cover and Hardware

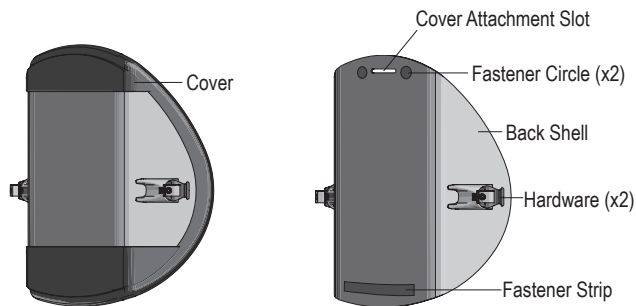

Note: The product may be provided either assembled (hardware attached) or unassembled (hardware unattached).

Warning: Keep small hardware components out of the reach of children and any individuals who have a tendency to place inedible objects in their mouths. Swallowing or inhalation may lead to serious injury or death. IMMEDIATELY seek emergency medical assistance.



Hardware Component Options

See "Hardware Selection".

Hardware (x2)

Outer Cane Clamp Options	Angle Adjustment Screw Options	Disc Options
1 in. (2.5 cm) (x2) for 1 in. (2.5 cm) wheelchair canes	20 mm (x2) 25 mm (x2) 	Disc "A" (x4)
¾ in. (2 cm) (x2) for ¾ in. (2 cm) wheelchair canes	30 mm (x2) 	Disc "B" (x4)

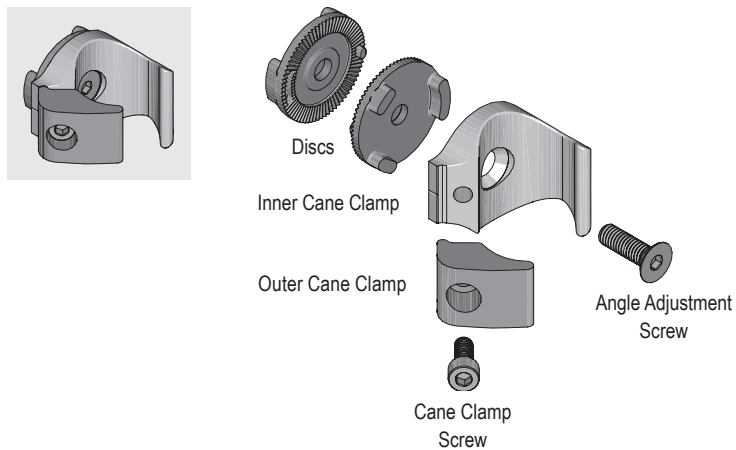

T-Handle Wrench (4mm)

Use the T-Handle Wrench to attach, tighten or remove screws.



Cover

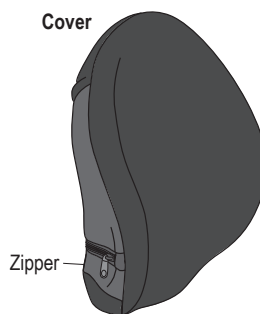

Foam Pad

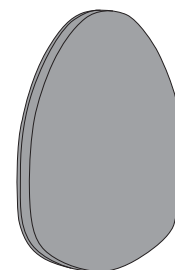

Hardware Selection Part One: Discs/Screws

⚠ Warnings:

- If the wrong hardware is used, the product will NOT fit correctly on the wheelchair. Follow these instructions to select the correct hardware. Consult with a clinician or the equipment provider for assistance.
- If the product was provided already installed on the wheelchair, it is not necessary to select new hardware. However, if removing the product and installing it on a different wheelchair, make sure to follow all Hardware Selection and Product Installation and Adjustment instructions before using the product.

Instructions: Select the correct discs and screws. Then, continue with "Hardware Selection Part Two: Outer Cane Clamps".

STEP ONE: Find the Back Shell Width.

Refer to the label on the back shell and the tables below.

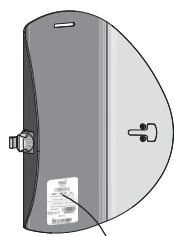

AG2 - 1610F - 2A
AG ACTIVE AL MIN 1610 W/FOAM, COV

STEP TWO: Find the correct Width Range:

Measure the distance between the outsides of the wheelchair canes, as shown. Refer to the tables below.

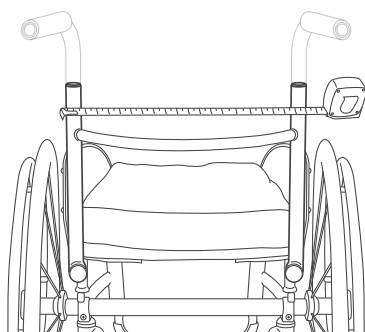

STEP THREE: Select Option 1, 2, or 3 (based on the Back Shell Width and the Width Range).

Note: Each Option includes two (2) discs and one (1) screw for each side of the back shell (total of 4 discs and 2 screws). Set aside any remaining parts.

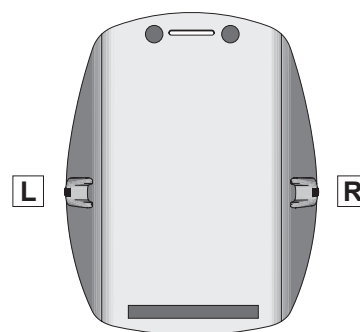

Back Shell Width

Width Range

	cm	in.
14	34.9 - 35.9	13¾ - 14¼
15	37.5 - 38.4	14¾ - 15¼
16	40 - 41	15¾ - 16¼
17	42.5 - 43.5	16¾ - 17¼
18	45.1 - 46	17¾ - 18¼

Option 1

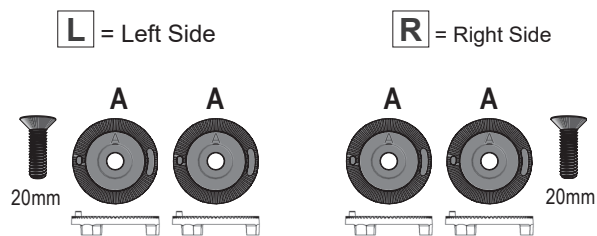

	cm	in.
14	35.9 - 36.8	14⅞ - 14½
15	38.4 - 39.4	15⅞ - 15½
16	41 - 41.9	16⅞ - 16½
17	43.5 - 44.5	17⅞ - 17½
18	46 - 47	18⅞ - 18½

Option 2

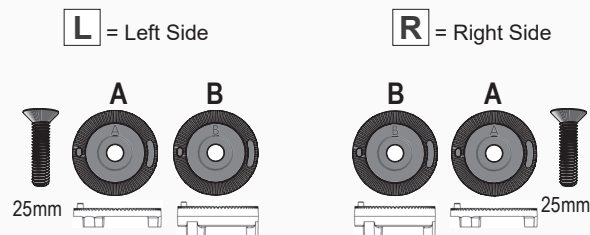

	cm	in.
14	36.8 - 37.5	14½ - 14¾
15	39.4 - 40	15½ - 15¾
16	41.9 - 42.5	16½ - 16¾
17	44.5 - 45.1	17½ - 17¾
18	47 - 47.6	18½ - 18¾

Option 3

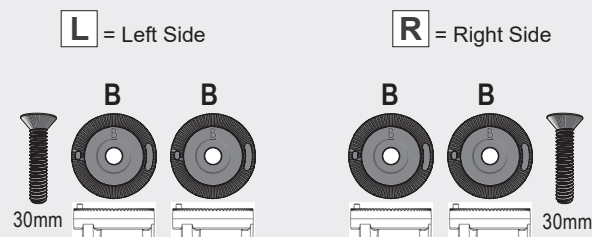

Hardware Selection Part Two: Outer Cane Clamps

Instructions: Select the correct outer cane clamps. Then, continue with "Hardware Attachment".

1. Measure the diameter of the wheelchair canes. Diameter = "X".

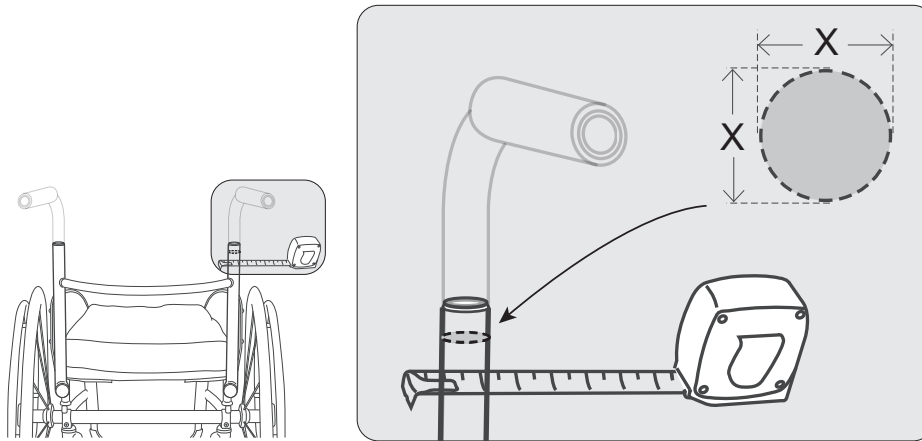

2. Select the correct outer cane clamps.

X = 1 in. (2.5 cm)

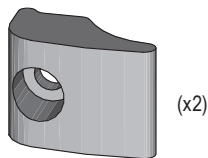

Top view

X = ¾ in. (2 cm)

Note: The ¾ in. (2 cm) outer cane clamp has a "dimple" next to the opening for the cane clamp screw.

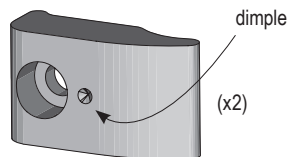

Top view

X ≠ ¾ in. (2 cm)
1 in. (2.5 cm)

If the diameter (X) of the wheelchair back canes does not equal ¾ in. (2 cm) or 1 in. (2.5 cm), ask a product provider about compatibility.

Note: An image may not be the actual size of the component.

Hardware Attachment

Warnings:

- If the wrong hardware is used, the product will NOT fit correctly on the wheelchair. Before attaching the hardware, follow the "Hardware Selection" instructions to ensure use of the correct hardware for the wheelchair. Consult with a clinician or the equipment provider for assistance.
- Identical discs MUST be installed on both sides (for example, AB and BA). If the discs are not identical (for example, AB and AA), the back shell will not be centered, which may affect positioning. See "Hardware Selection".
- If hardware is attached and must be replaced, follow "Hardware Removal" instructions first, and then "Hardware Attachment".

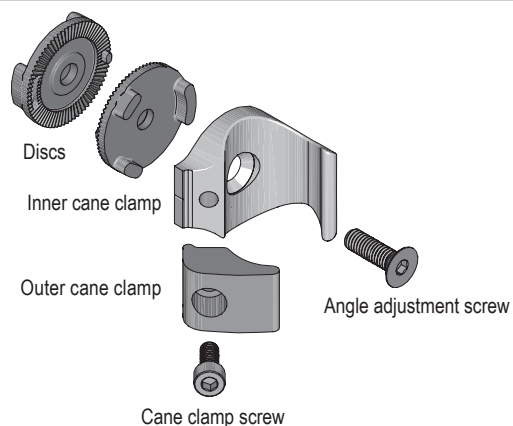

Follow these instructions for left and right sides.

1. Before attaching the hardware, make sure it is correct for the wheelchair and back shell. See "Hardware Selection".
2. Attach the discs. Press one disc into the grooves on the back shell. Press the other disc into the grooves on the inner cane clamp.

Note: If using the AB / BA discs, place the "B" discs in the back shell.

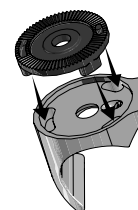
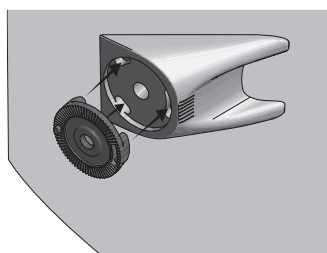

3. Use the angle adjustment screw to attach the inner cane clamp to the back shell. Match the bumps and openings on the discs.

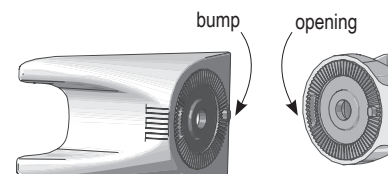
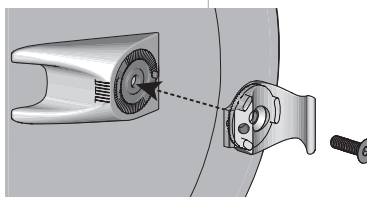

4. Tighten the angle adjustment screw until snug.

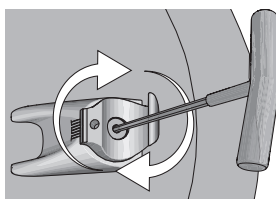

5. Use the cane clamp screw to attach the outer cane clamp. Tighten the cane clamp screw two (2) full rotations.

Continue with "Angle Adjustment" on the next page.

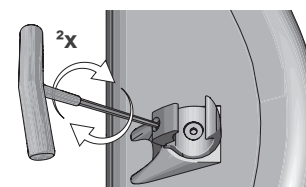
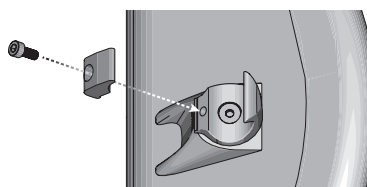

Angle Adjustment

Follow these instructions for **left and right sides**.

Warnings:

- DO NOT adjust the angle while the product is installed on the wheelchair. If the product is installed, first remove it from the wheelchair before adjusting the angle. See "Product Removal".
- DO NOT install, remove, or adjust the angle of the product while the individual is seated in the wheelchair.

1. Before adjusting the angle, make sure the hardware is correct for the wheelchair and back shell. See "Hardware Selection".
2. Loosen the angle adjustment screw up to 1½ full rotations.

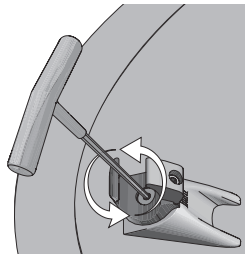

 **Warning:** If the angle adjustment screw is rotated too far, and it comes out, see "Hardware Attachment".

3. On each side of the back shell, locate the markers and rotate the hardware to the desired angle.
Make sure that the markers are lined up the same way on both sides.

Note: Each back shell marker represents 5 degrees. The angle can be adjusted up to 15 degrees in either direction.

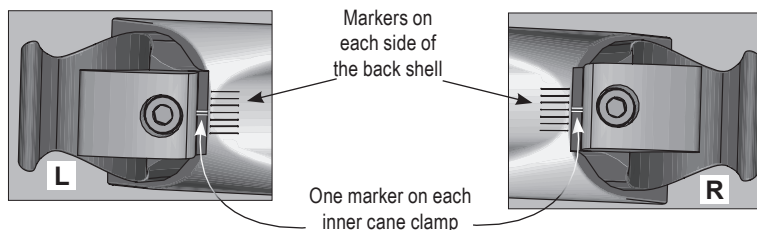
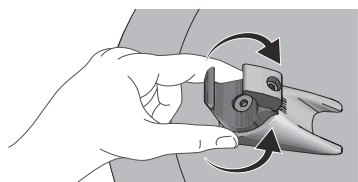

4. Tighten the angle adjustment screw until snug.

Note: If a torque wrench is available, tighten to no more than 60 inch-pounds (7 Newton-meters).

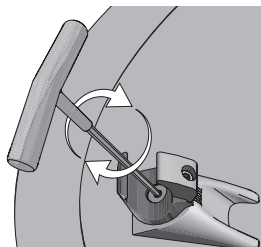

Installation and Height Adjustment

Warnings:

- DO NOT install, remove, or adjust the height of the product while the individual is seated in the wheelchair.
- After installing the product, and before the individual transfers into the wheelchair, make sure that all hardware is securely tightened. Refer to the recommended torque specifications.

Note: The AGILITY Aluminum can be used in a flipped position. Refer to "Flip the Back Shell" instructions in this manual.

Follow the instructions for Installation Option A or Installation Option B, depending on the wheelchair cane type.

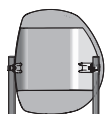
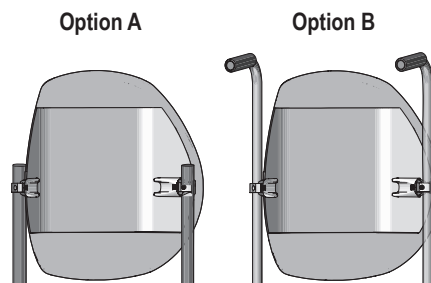

Installation Option A

Use this option if the wheelchair canes do not have push handles or other equipment that may interfere with installation.

1. Before installing the product make sure the hardware is correct for the wheelchair and back shell. See "Hardware Selection".
2. Loosen, but do not remove, the cane clamp screw. Repeat for the other side.

Note: If the outer cane clamp becomes detached, see Installation Option B, step 5.

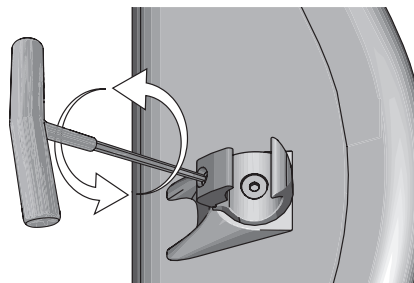

The 1 in. (2.5 cm) outer cane clamp is shown.

3. Slide the cane clamps onto the canes to the desired height.

Note: If the product does not fit properly on the wheelchair, repeat "Hardware Selection".
4. Tighten the cane clamp screws until snug + one-quarter turn.

Note: If a torque wrench is available, tighten to no more than 40 inch-pounds (4.5 Newton-meters).

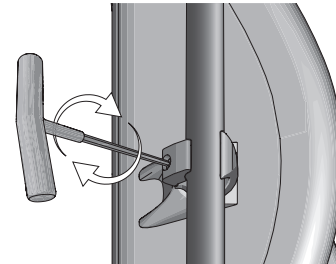
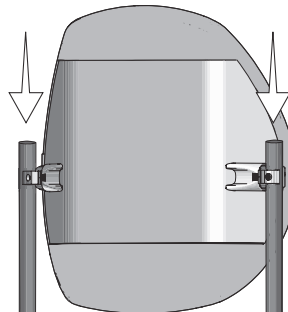

5. Use a tape measure to make sure the cane clamps are at the same height.
6. If needed, adjust the height and re-tighten the hardware (see the previous steps).

 **Warning:** Have the individual safely transfer into the wheelchair.

 **PSIS Warning:** Make sure that the product is positioned so that the bottom portion makes contact with the Posterior Superior Iliac Spine (PSIS). If the product is NOT positioned to make contact with the PSIS, pelvic support and trunk control may be reduced.

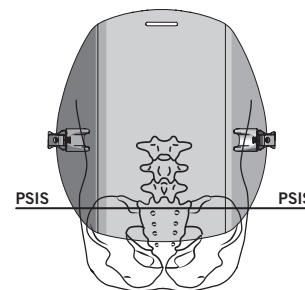
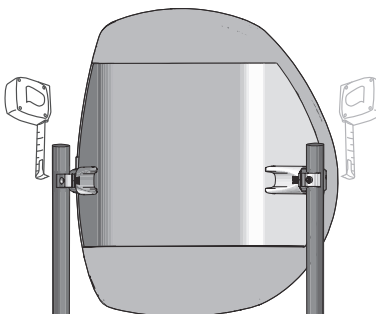

Installation and Height Adjustment, continued

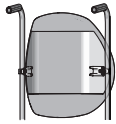

Installation Option B

Use this option if the wheelchair canes have push handles or other equipment that may interfere with installation.

1. Before installing the product make sure the hardware is correct for the wheelchair and back shell. See "Hardware Selection".
2. Remove the cane clamp screw and the outer cane clamp. Repeat for the other side.
3. Place the inner cane clamps around the wheelchair canes. Attach but do not tighten the outer cane clamps, using the cane clamp screws.

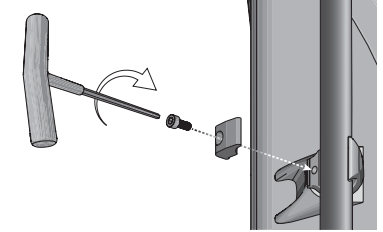
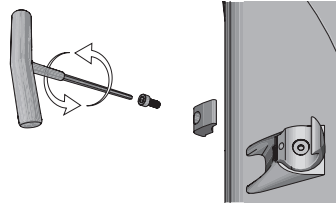

4. Slide the back shell up or down to the desired height.

Note: If the product does not fit properly on the wheelchair, repeat "Hardware Selection".

5. Tighten the cane clamp screws until snug + one-quarter turn.
Note: If a torque wrench is available, tighten to no more than 40 inch-pounds (4.5 Newton-meters).

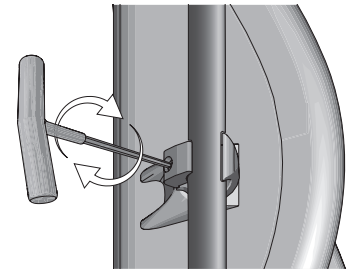
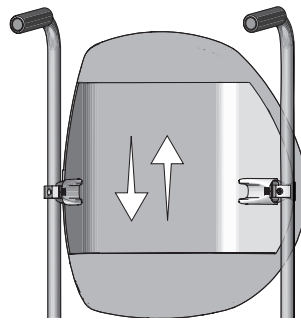

6. Use a tape measure to make sure the cane clamps are at the same height.
7. If needed, adjust the height and re-tighten the hardware (see the previous steps).

Warning: Have the individual safely transfer into the wheelchair.

PSIS Warning: Make sure that the product is positioned so that the bottom portion makes contact with the Posterior Superior Iliac Spine (PSIS). If the product is NOT positioned to make contact with the PSIS, pelvic support and trunk control may be reduced.

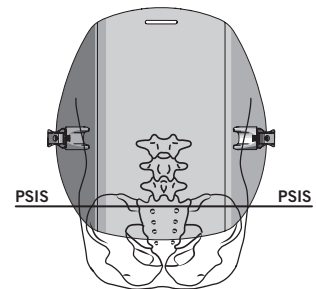
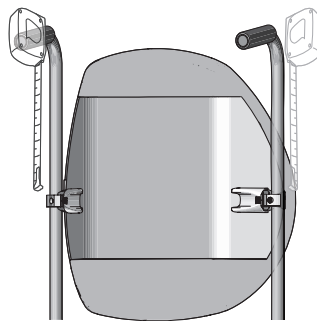

Product Removal

Warning: DO NOT remove the product while the individual is seated in the wheelchair.

For back canes WITHOUT push handles:

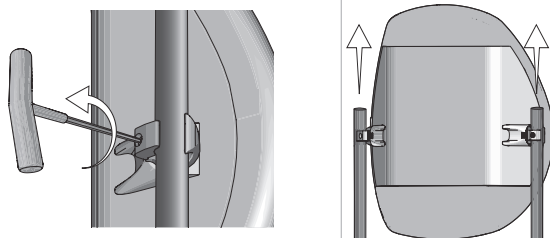

1. Loosen, but do not remove, the cane clamp screws on each side.
2. Lift to slide the product off the wheelchair canes.

For back canes WITH push handles:

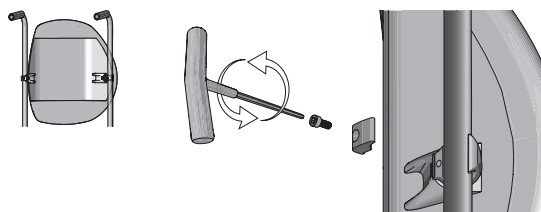

1. On both sides, remove the cane clamp screw and the outer cane clamp.
2. Remove the product from the wheelchair.

Hardware Removal

Warning: In order to correctly and securely install the product, the correct hardware **MUST** be used. See "Hardware Selection".

Note: To replace hardware, follow the removal instructions and then follow the "Hardware Attachment" instructions.

Outer Cane Clamp Removal

1. For both sides, remove the cane clamp screw and the outer cane clamp.
2. Continue with the "Hardware Attachment" section in this manual.

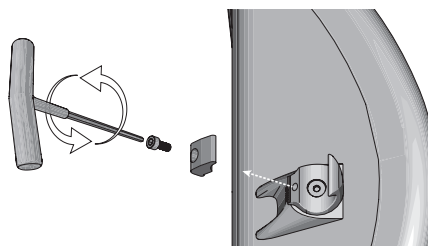

Note: The 1 in. (2.5 cm) outer cane clamp is shown.

Disc Removal

Note: Disc "A" is shown.

1. For both sides, remove the outer and inner cane clamps:
 - a. Remove the cane clamp screw and the outer cane clamp.
 - b. Remove the angle adjustment screw and the inner cane clamp.

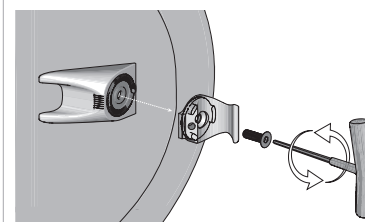
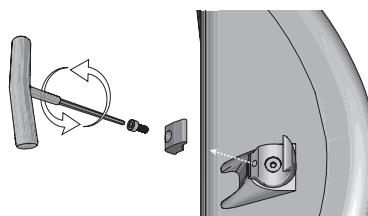

2. For both sides, remove the discs:
 - a. Turn the inner cane clamps upside down to drop out the discs.
 - b. Pry the discs from both sides of the back shell. Use the T-Handle Wrench or a small, flathead screwdriver (or other tool).

Tip: Place the T-Handle Wrench in the center of the disc, and move the handle in a circular motion.
3. Continue with the "Hardware Attachment" section in this manual.

Inner Cane Clamp

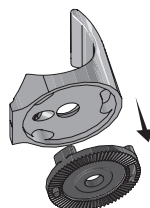

Back Shell

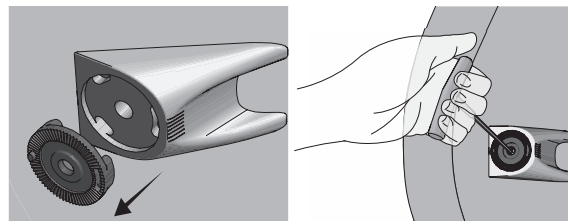

Cover Removal and Installation

⚠ Warnings:

- DO NOT remove or install the cover while the individual is in the wheelchair.
- DO NOT use the product without the cover and foam pad.
- Inspect the cover for damage and replace if necessary.

To Remove the Cover:

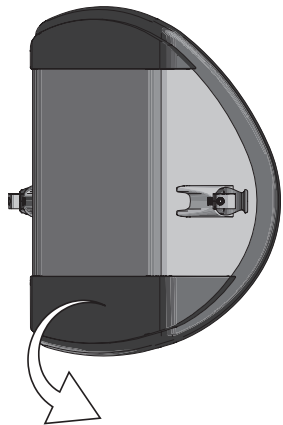

1. On the back and bottom side of the shell, pull the cover flap to release the cover from the fastener strip.

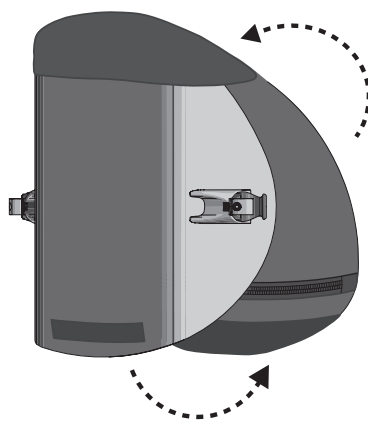

2. Pull the cover away from the shell, releasing it from the fastener strips on the front side.

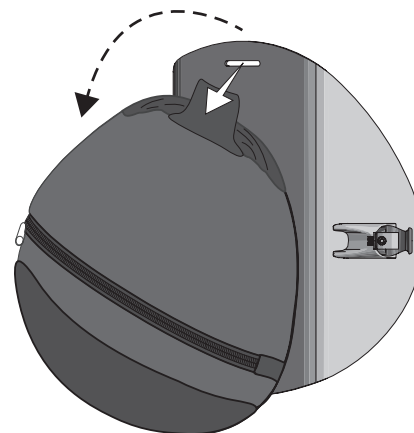

3. Flip the cover over the top of the shell. Release the attachment flap from the fastener strip. Pull the flap through the cover attachment slot to remove the cover.

To Install the Cover:

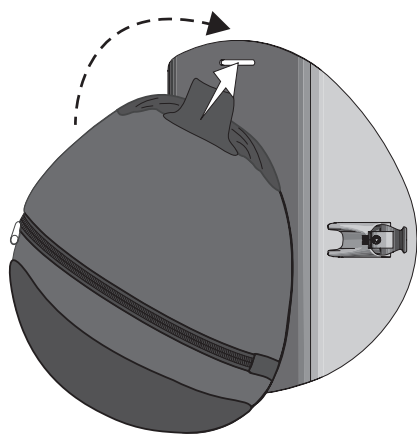

1. At the top of the shell, slide the attachment flap through the cover attachment slot. Press the fastener strip on the shell and the attachment flap together to secure the cover. Flip the cover over the top of the shell.

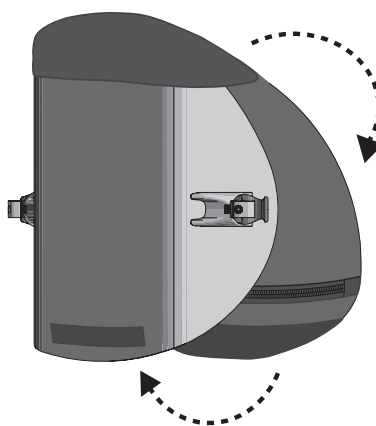

2. Fold the cover flap over the top of the shell and press to fastener circles. Make sure the zipper side of the cover faces the shell, and press to attach the cover to the fastener strips on the front side of the shell.

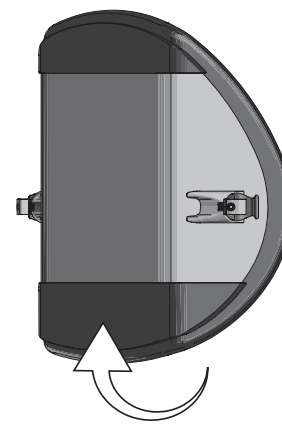

3. Pull the bottom end of the cover over the bottom edge of the shell. Press the fastener strip on the shell and the cover flap together to secure the cover.

Foam Pad Removal and Installation

Warning: Inspect the cover components for damage and replace if necessary.

Removal:

1. Detach the cover and foam from the back shell.
2. Unzip and remove the cover.

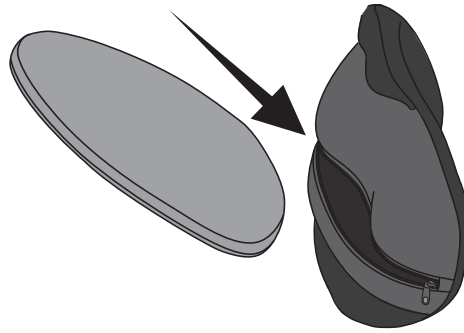

Installation:

1. Unzip the cover.
2. Place the foam pad into the cover.

The wide and narrow ends of the foam pad should be aligned with the wide and narrow ends of the cover.

Flip the Back Shell

1. Remove the product if it is already installed on the wheelchair. See "Product Removal".
2. Rotate the back shell.
3. Follow all instructions to adjust and install the product.

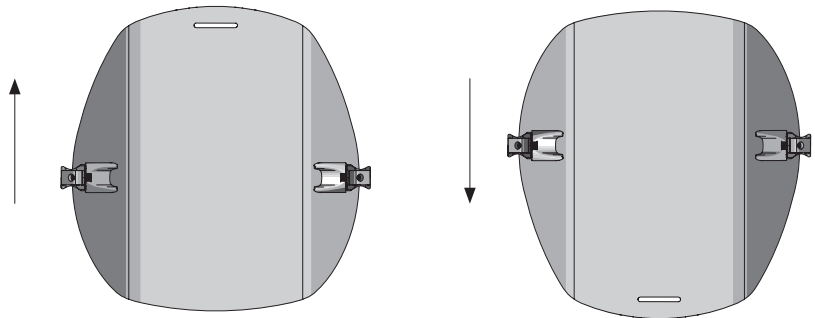

Lumbar Support Pad

Warning: DO NOT install accessories on the product while the individual is in the wheelchair.

The Lumbar Support Pad provides added support to the lumbar region. Package contents include hook and loop fastener strips. The hook side of the fastener strip is pre-attached to the back of the Lumbar Support Pad.

To Install a Lumbar Support Pad:

1. Detach the cover flap closest to the zipper and unzip the cover.
2. Place the Lumbar Support Pad inside the cover, positioned at the curve of the lumbar spine, or where it is most comfortable. The Lumbar Support Pad may be placed either in front of or in back of the foam pad.
3. Remove the backing from the loop side of the fastener strip and secure the Lumbar Support Pad in the desired position.
Note: If the loop fastener strip is attached to the inside of the cover, the fastener strip may need to be replaced after multiple cover washings.
4. Zip the cover closed and re-attach the cover flap.

To Remove a Lumbar Support Pad:

1. Detach the cover flap closest to the zipper and unzip the cover.
2. Carefully detach the hook and loop fastener strips from each other.

Troubleshooting

For additional assistance, contact the equipment provider, distributor, or Customer Support.

The hardware is loose on the wheelchair back canes.	The wheelchair canes are too small. Check the outer cane clamp size. If the back canes on the wheelchair are $\frac{3}{4}$ in. (2 cm) in diameter, use the $\frac{3}{4}$ in. (2 cm) Outer Cane Clamps. See "Hardware Selection".
The hardware won't fit onto the wheelchair back canes.	The wheelchair canes are too large. Check the outer cane clamp size. If the back canes on the wheelchair are 1 in. (2.5 cm) in diameter, use the 1 in. (2.5 cm) Outer Cane Clamps. See "Hardware Selection".
The hardware will not tighten or stay secure.	<ul style="list-style-type: none"> » Make sure that the hardware is correctly sized. See "Hardware Selection". » Make sure the hardware is correctly assembled and oriented to the back shell. The markers on the back shell should align with the marker on the inner cane clamp. See "Hardware Attachment".
The back support appears to be unevenly installed.	<ul style="list-style-type: none"> » Use a tape measure or ruler to make sure the hardware is at the same height on both wheelchair canes. » Make sure the same discs are used on both sides (for example, AB and BA; not AA and BA). See "Hardware Attachment".

Maintenance

 **Warning:** DO NOT continue to use the product if any part is broken, cannot be tightened, or is not functioning properly. Periodically, the product should be thoroughly inspected by a qualified technician.

Check daily to confirm the tightness of screws and hardware. Re-tighten loose screws, following the instructions in this manual. Check components daily for wear or damage and replace if necessary.

Storage, Transport, Disposal, and Recycling

Storage or Transport: Clean and disinfect the product. Place in a container that protects the product from moisture, contaminants and damage. After storing or transporting, inspect the product to ensure it was not damaged (see "Troubleshooting"), and follow instructions to prepare the product for use.

Disposal: The components of the products in this manual are associated with no known environmental hazards when properly used and when disposed of in accordance with all local/regional regulations. At the end of its useful life, treat as healthcare waste and dispose of according to local healthcare-waste guidelines. Incineration must be performed by a qualified, licensed waste management facility.

Recycling: Contact a local recycling agency to determine recycling options for the product.

Limited Warranty

Limited Warranty Term, from the date the product was originally purchased: Back Shell and Hardware: 60 months; Cover, Foam Pad, Lumbar Support Pad: 18 months. See also the Limited Warranty supplement provided with the product, or contact Customer Support.













Cleaning and Disinfecting

⚠ Warnings:

- Cleaning and disinfecting are separate processes. Cleaning must precede disinfection. Before use by a different individual: clean, disinfect, and check product for proper functioning.
- Clean the product regularly and when it becomes soiled.
- Follow safety guidelines on the chemical containers.

⚠ Cautions:

- DO NOT use abrasives such as steel wool or scouring pads on the product.
- DO NOT use cleaning products containing petroleum or organic solvents [i.e. acetone, toluene, Methyl Ethyl Ketone (MEK), naphtha, dry cleaning fluids, adhesive removers] on the product.

AGILITY Component	To Clean:	To Disinfect:
Back shell and hardware:	Hand wash with a sponge, using soap and water. Rinse with clean water. Wipe dry with a clean cloth and then allow to air dry completely.  	Wipe gently with a cloth dampened with a household disinfectant. Rinse with clean water. Wipe dry with a clean cloth and then allow to air dry completely.  
Cover: <i>Notes:</i> - Remove the foam pad from the cover prior to cleaning and disinfecting. Secure the hook and loop fastener strips at both ends of the cover. - Turn the cover inside out. - Zip the cover closed to avoid snags.	Machine wash cold with mild detergent, gentle cycle, or wipe clean with a neutral detergent and water. Rinse thoroughly. Tumble dry low or air dry.  	Hand wash using quaternary ammonium disinfectant (Follow product label instructions). Rinse thoroughly with clean water. The cover may also be machine washed in hot (60°C) water to disinfect. Tumble dry low. DO NOT use bleach. <i>Note: The method of disinfection should be determined based on disinfection needs.</i>  or   
Foam pad, foam insert and lumbar support pad: <i>Note: Remove the foam pad from the cover prior to cleaning.</i>	Wipe lightly with a damp cloth. DO NOT use soap. DO NOT submerge in water. Wipe off with a clean cloth. Completely air dry before replacing in cover.  	<i>Note: Disinfectants are NOT effective on porous surfaces such as foam. Replace soiled or contaminated foam components with authorized foam components only. Replacement foam components may be purchased separately. Soiled or contaminated foam components MUST NOT be used by different individuals.</i>

Care Symbols



Wipe with a damp cloth.



Machine wash warm, normal.



Machine wash hot, normal, at the temperature shown.



Hand wash.



Dry flat in the shade.



Tumble dry low.





Hand wash warm.



Do not bleach.

Leer esto antes de utilizar el producto

- 1 **INFORMACIÓN DE SEGURIDAD:**
Lea toda la información de seguridad. 
- 2 **SELECCIÓN DEL EQUIPO:**
¡IMPORTANTE! Siga las instrucciones de "Selección del equipo". Si se usa el equipo incorrecto, el producto **NO** se ajustará correctamente a la silla de ruedas.
- 3 **INSTALACIÓN Y AJUSTE DEL PRODUCTO:**
 - a. Colocación del equipo
 - b. Ajuste de ángulo (si es necesario)
 - c. Ajuste de la instalación y Altura

 Si el producto ya está instalado en la silla de ruedas, no es necesario seleccionar un nuevo equipo. Sin embargo, si va a quitar el producto e instalarlo en otra silla de ruedas, asegúrese de seguir todas las instrucciones de Selección del equipo e Instalación y ajuste del producto antes de usar el producto.

Nota: a menos que se indique lo contrario, "el producto" hace referencia a AGILITY Active a lo largo de este manual de instrucciones.

Información de contacto

ROHO, Inc.,
1501 South 74th St., Belleville, IL 62223 U.S.A.
EE. UU. 800-736-0925 • Fax: 888-551-3449
Atención al Cliente: orders.roho@permobil.com
Fuera de EE. UU.: +1 618-277-9150 • Fax: +1 618-277-6518
Atención al Cliente: intlorders.roho@permobil.com
permobil.com

Advertencia

Indica que si no se sigue el procedimiento especificado, se pueden generar condiciones potencialmente peligrosas que podrían provocar lesiones graves.

Precaución

Indica que si no se sigue el procedimiento especificado, se pueden generar condiciones potencialmente peligrosas que podrían provocar lesiones leves a moderadas, o daños al equipo u otra propiedad.

Notificación de incidentes

En caso de producirse incidentes o lesiones graves, póngase en contacto con el servicio de atención al cliente.

Importante

Proveedor: este manual debe entregarse al usuario de este producto. Operador (usuario o cuidador): Antes de utilizar este producto, lea las instrucciones y guárdelas en caso de que las necesite en el futuro.

Los productos podrían estar cubiertos por una o más patentes y marcas registradas de los EE.UU. y otros países, incluidas ROHO®, AGILITY® y shape fitting technology®. Zytel® es una marca comercial registrada de DuPont.

La información del producto se cambia según sea necesario; la información actual del producto está disponible en permobil.com. Póngase en contacto con el servicio de atención al cliente para obtener versiones anteriores de la información del producto.

ROHO, Inc. es parte de Permobil Seating and Positioning.



© 2018, 2023 Permobil

Rev. 2023-10-10

Índice

Uso específico	17
Información importante sobre seguridad	17-18
Especificaciones del producto	18
Detalle de las piezas	19
Selección del equipo	20-21
Colocación del equipo	22
Ajuste del Ángulo	23
Ajuste de la instalación y Altura	24-25
Extracción del producto	26
Extracción del equipo	26
Instalación y extracción de la funda	27
Extracción e instalación de la almohadilla de espuma	28
Voltee la Estructura de Respaldo	
Almohadilla de apoyo lumbar	
Solución de problemas	29
Mantenimiento	
Almacenamiento, transporte, eliminación y reciclado	
Garantía limitada	
Lavado y desinfección	30

Glosario de símbolos

 LOT	Código de lote	 MD	Producto sanitario
 REF	Número de modelo	 SN	Número de serie
 CL	Instrucciones de limpieza	 FITS	Tamaño para el que resulta apto
 DI	Instrucciones de desinfección	 QTY	Cantidad
 Fabricante		 Conforme a normas de inflamabilidad	
 Fecha de fabricación		 WDL	Tamaño (anchura x profundidad x longitud)
 Consulte las instrucciones de uso		 Límite de peso	
 UDI	Identificador único del dispositivo		

Uso específico

El Respaldo ROHO AGILITY Active Aluminum (AGILITY Aluminum) es un respaldo liviano de reemplazo para sillas de ruedas y está diseñado para proporcionar apoyo y posicionamiento del tronco y la pelvis. AGILITY Aluminum tiene un límite de peso de 265 libras. (120,2 kg). Los modelos incluyen:

Respaldo ROHO AGILITY Active Aluminum de Contorno Mínimo (AGILITY Aluminum Min)

Respaldo ROHO AGILITY Active Aluminum de Contorno Medio (AGILITY Aluminum Mid)

Un profesional clínico experimentado en el asiento y posicionamiento debe determinar si el producto es apropiado para las necesidades particulares del individuo. No se debe confiar solamente en la declaración de uso específico del producto para tomar esa determinación.

Los productos médicos descritos en este documento están diseñados a ser sólo una parte de un régimen completo para el cuidado que incluye todos los equipos de asiento y movilidad e intervenciones terapéuticas. Un profesional clínico experimentado en el asiento y posicionamiento debe determinar este régimen de cuidado después de evaluar las necesidades físicas del individuo y su condición médica general.

Un profesional clínico también debe evaluar si existen problemas visuales, de lectura y cognitivos para determinar la necesidad de asistencia del cuidador o la necesidad de otra tecnología asistencial, como las instrucciones en letra grande, para garantizar el uso adecuado del producto.

Información importante sobre seguridad

Advertencias

- NO utilice el producto sin haber leído y comprendido este manual. Si usted no puede realizar alguna de las tareas en este manual, busque asistencia y póngase en contacto con el profesional clínico, proveedor de equipos, distribuidor o Atención al Cliente.
- Siga todas las instrucciones y la información de seguridad provista con el producto y provista por el fabricante de la silla de ruedas u otros accesorios.
- La degradación de la piel/el tejido blando puede ocurrir como resultado de numerosos factores, los cuales varían según la persona. Inspeccione la piel con frecuencia, al menos una vez por día, especialmente en aquellas áreas que cubren prominencia ósea. Las áreas con enrojecimiento, moretones o más oscuras (cuando se las compara con la piel normal) podrían indicar lesiones superficiales o del tejido profundo y deben tratarse. Si la piel/el tejido blando se decoloran, INTERRUMPA EL USO de inmediato. Si la decoloración no desaparece dentro de los 30 minutos después de la interrupción del uso, consulte a un profesional de la salud inmediatamente.
- Un proveedor de equipos médicos o un profesional de la atención médica certificado competente debe instalar y ajustar el producto.
- El tamaño del producto debe ser adaptado correctamente a la persona y a la silla de ruedas.
- Como con cualquier complemento de una silla de ruedas, el producto puede afectar la estabilidad de la silla de ruedas. Antes de utilizar el producto, consulte con un clínico para determinar la necesidad de posibles modificaciones a la silla de ruedas.
- NO se apoye sobre la parte superior del producto. Esto puede provocar un cambio en el centro de gravedad y la silla de ruedas podría volcar.
- Revise a diario los tornillos. Reajuste los tornillos flojos siguiendo las instrucciones contenidas en este manual. Revise a diario en busca de desgaste o roturas. En el caso de que cualquier pieza esté rota o no pueda ajustarse, NO continúe con el uso del producto. El producto debe ser inspeccionado exhaustivamente por un técnico cualificado de manera periódica.
- Mantenga los componentes de equipo pequeños fuera del alcance de los niños y las personas que tienen una tendencia a colocar los objetos no comestibles en la boca. La ingesta o inhalación puede provocar lesiones graves o la muerte. Busque asistencia médica de emergencia DE INMEDIATO.
- NO levante o empuje una silla de ruedas usando cualquier parte del producto ya que puede llegar a separarse de la silla de ruedas.
- Compatibilidad de la silla de ruedas: las sillas de ruedas con barras endurecedoras pueden no ser compatibles con el producto, ya que la barra endurecedora puede interferir con el ajuste de ángulo o altura. Consulte a un proveedor de equipo para determinar si el producto es compatible con la silla de ruedas.
- NO exponga el producto o los componentes a temperaturas altas, llamas o cenizas calientes. Los reclamos de prueba o certificación, incluida la inflamabilidad, ya no se aplicarán a este dispositivo cuando se combina con otros productos o materiales. Compruebe los reclamos de prueba o certificación para todos los productos utilizados junto a este dispositivo.
- Los componentes metálicos pueden calentarse si se los expone a altas temperaturas o enfriarse si se los expone a bajas temperaturas. La superficie del montaje de la funda se adaptará a la temperatura ambiente. Tome las precauciones adecuadas, especialmente cuando el producto entrará en contacto con la piel desprotegida.

Advertencias - Transporte del Vehículo de Motor:

- El producto NO está diseñado para ser utilizado para los asientos de un vehículo de motor, y NO cumple con los estándares federales para asientos de vehículos de motor. No se ha evaluado el riesgo de una desconexión accidental que podría provocar una caída y un potencial daño grave.
- SIEMPRE transfiera a un asiento de vehículo aprobado de que el vehículo comience a moverse.
- SIEMPRE almacene el producto de manera segura durante el transporte para evitar daños. Si el producto ha estado involucrado en un accidente durante el transporte, consulte la sección "Mantenimiento" de este manual.

Información importante sobre seguridad, continuación

⚠ Precauciones:

- El producto está destinado a ser utilizado con la funda y la almohadilla de espuma del producto.
- Proteja el producto de golpes contundentes que pueden causar daño o rotura.
- El uso de cualquier accesorio o componente que no sean los aprobados para su uso con el producto podría ocasionar daños o fallas en el producto y puede anular la garantía.
- Los componentes del producto no están destinados a ser utilizados por separado ni conjuntamente con otros respaldos de sillas de ruedas.
- A menos que se indique lo contrario en este manual, el producto no está diseñado para ser utilizado con accesorios de otros fabricantes, y no se ha probado el uso con los mismos.
- La alteración del producto puede afectar su rendimiento y anular la garantía.
- La exposición prolongada al ozono puede degradar los materiales utilizados en el cobertor, afectar el rendimiento del cobertor y anular la garantía del producto.

Especificaciones del producto

Longitud (L) pulg. (cm.):

8 (20,5); 10 (25,5)

Las medidas de longitud (L) se toman desde el borde central al borde central entre los extremos angostos y anchos de la estructura del respaldo. Nota: el montaje de la funda no está incluido en la medida de la longitud.

Ancho (W) pulg. (cm.):

14 (35,5); 15 (38,0); 16 (40,5); 17 (43); 18 (45,5)

Las medidas de ancho se toman desde el exterior del tubo el respaldo hacia el exterior del tubo del respaldo.

Profundidad (D) pulg. (cm.):

Contorno mínimo: 3 (7,5);

Contorno medio: 4 (10)

Las medidas de profundidad (D) se toman desde la superficie delantera central hacia el punto más alto del borde contorneado de la funda.

Rango de peso:

2 a 3 lbs. (0,9 a 1,4 kg)

El rango de peso se basa en el tamaño más pequeño y más grande: [pulgadas (cm.):]

el más pequeño: 14 x 8 x 3 (35,5 x 20,5 x 7,5)

el más grande: 18 x 10 x 4 (45,5 x 25,5 x 10)

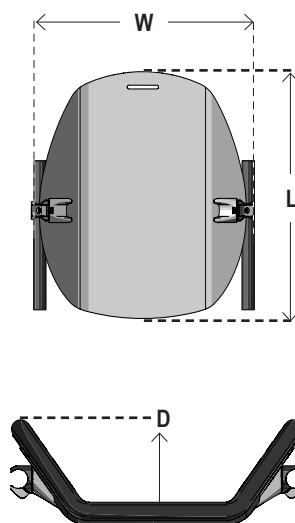

Equipo adjunto (tipo de equipo):

Tornillo de abrazadera (tornillo de fijación de cabeza cilíndrica): M5 x 0,08 x 12 mm

Tornillo de ajuste de ángulo (tornillo de fijación de cabeza plana): M6 x 1,0 x 20 mm / 25 mm / 30 mm

1 in. = 2,54 cm = 25,4 mm

Materiales:

Estructura de respaldo y equipo: aluminio, acero, Zytel

Funda: pieza de tela como espaciador delantero y parte superior y laterales resistentes a los líquidos, con sujetadores de velcro para asegurar la funda a la estructura de respaldo

Almohadilla de espuma: parte delantera de poliuretano; parte trasera de polietileno

Almohadilla de apoyo lumbar (accesorio opcional): poliuretano

Vida útil del producto: 5 años

Detalle de las piezas

Contenido del paquete:

Estructura del respaldo
 Equipo
 Llave en forma de T
 Funda con almohadilla de espuma
 Manual de instrucciones con suplemento de garantía limitada

Nota: Se recomienda una llave dinamométrica y una cinta métrica o regla pero no están incluidas en el contenido del paquete.

Para solicitar piezas de repuesto, póngase en contacto con el proveedor del equipo o con Atención al Cliente.

Estructura de respaldo con funda y equipo

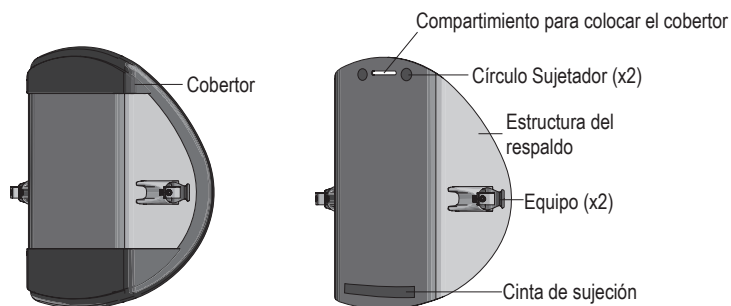

Nota: el producto puede ser provisto montado (con el equipo conectado) o desmontado (sin el equipo conectado).









⚠ Advertencia: mantenga los componentes de equipo pequeños fuera del alcance de los niños y las personas que tienen una tendencia a colocar los objetos no comestibles en la boca. La ingestión o inhalación puede provocar lesiones graves o la muerte. Busque asistencia médica de emergencia DE INMEDIATO.

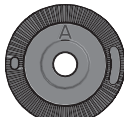

Opciones de componentes del equipo

Consulte la sección "Selección del equipo".

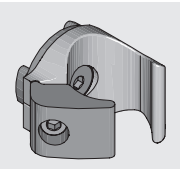
Equipo (x2)

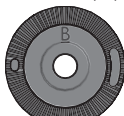
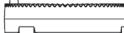
Opciones de abrazaderas externas	Opciones de tornillo de ajuste de ángulo	Opciones de disco	
1 pulg. (2,5 cm.) (x2)  para tubos de respaldo de la silla de ruedas de 1 pulg. (2,5 cm.)	20 mm (x2)  25 mm (x2)  30 mm (x2) 	Disco "A" (x4)  	 Discos Abrazadera Interna Abrazadera Externa Tornillos de Ajuste de Ángulo Tornillo de Abrazadera
¾ pulg. (2 cm.) (x2)  para tubos de respaldo de la silla de ruedas de ¾ pulg. (2 cm.)		Disco "B" (x4)  	

Llave en forma de T (4mm)

Utilice la llave en forma de T para sujetar, ajustar o extraer los tornillos.



Cobertor

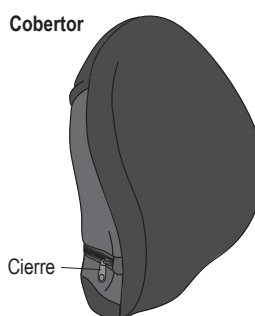

Almohadilla de espuma

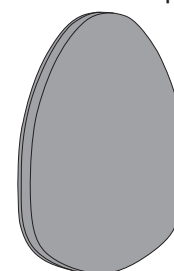

Selección del equipo, Primera parte: Discos/Tornillos

⚠ Advertencias:

- Si se usa el equipo incorrecto, el producto NO se ajustará correctamente a la silla de ruedas. Siga estas instrucciones para seleccionar el equipo correcto. Consulte a un profesional clínico o al proveedor de su equipo para obtener ayuda.
- Si el producto ya está instalado en su silla de ruedas, no es necesario seleccionar un nuevo equipo. Sin embargo, si va a quitar el producto e instalarlo en otra silla de ruedas, asegúrese de seguir todas las instrucciones de Selección del equipo e Instalación y ajuste del producto antes de usar el producto.

Instrucciones: Seleccione los discos y los tornillos correctos. Luego, continúe con la "Selección del equipo, Segunda parte: Abrazaderas externas".

PASO UNO: encuentre el ancho de la estructura de respaldo.

Consulte la etiqueta en la estructura de respaldo y las tablas a continuación.

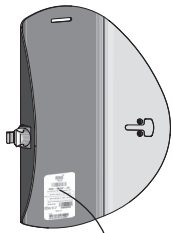

AG2 - 1610F - 2A
AG ACTIVE AL MIN 1610 W/FOAM, COV

PASO DOS: encuentre el Rango de ancho correcto:

Mida la distancia entre las partes externas de los tubos de las sillas de ruedas, como se muestra. Consulte las tablas a continuación.

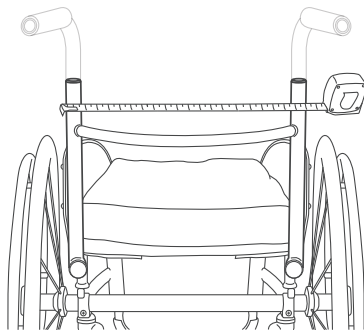

PASO TRES: seleccione la opción 1, 2 o 3 (según el Ancho de la estructura de respaldo y el Rango de ancho).

Nota: cada opción incluye dos (2) discos y un (1) tornillo para cada lado de la estructura de respaldo (un total de 4 discos y 2 tornillos). Separe las partes restantes.

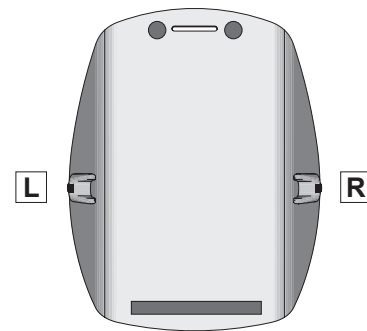

Ancho de la estructura de respaldo	Rango de ancho	
	cm	pulg.
14	34,9 - 35,9	13¾ - 14½
15	37,5 - 38,4	14¾ - 15½
16	40 - 41	15¾ - 16½
17	42,5 - 43,5	16¾ - 17½
18	45,1 - 46	17¾ - 18½

Ancho de la estructura de respaldo	Rango de ancho	
	cm	pulg.
14	35,9 - 36,8	14½ - 14¾
15	38,4 - 39,4	15½ - 15¾
16	41 - 41,9	16½ - 16¾
17	43,5 - 44,5	17½ - 17¾
18	46 - 47	18½ - 18¾

Ancho de la estructura de respaldo	Rango de ancho	
	cm	pulg.
14	36,8 - 37,5	14½ - 14¾
15	39,4 - 40	15½ - 15¾
16	41,9 - 42,5	16½ - 16¾
17	44,5 - 45,1	17½ - 17¾
18	47 - 47,6	18½ - 18¾

Opción 1

L = Lado izquierdo **R** = Lado derecho

Opción 2

L = Lado izquierdo **R** = Lado derecho

Opción 3

L = Lado izquierdo **R** = Lado derecho

Selección del equipo, Segunda parte: Abrazaderas externas

Instrucciones: seleccione las abrazaderas externas correctas. Luego, continúe con la sección "Colocación del equipo".

1. Mida el diámetro de los tubos de la silla de ruedas. Diámetro = "X".

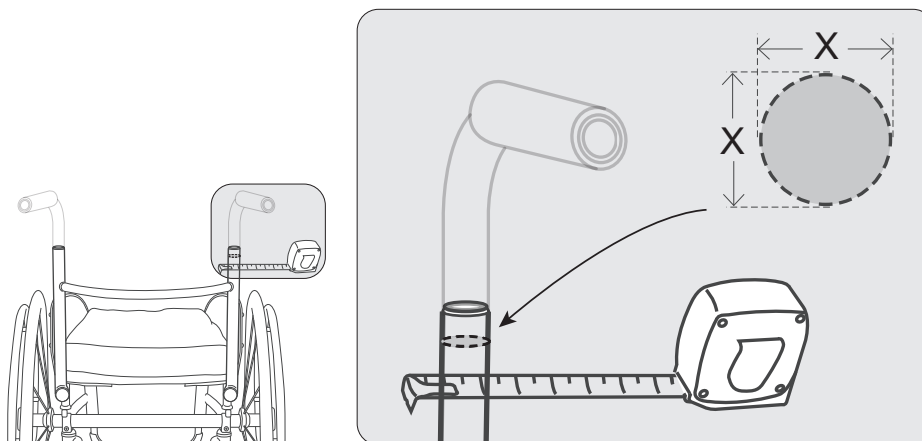

2. Seleccione las abrazaderas externas correctas.

X = 1 pulg. (2,5 cm)

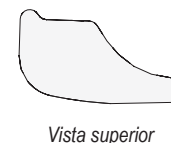
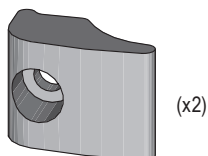

Vista superior

X = ¾ pulg. (2 cm)

Nota: la abrazadera externa de ¾ pulg. (2 cm.) tiene un "orificio" al lado de la abertura para el tornillo de sujeción de la abrazadera.

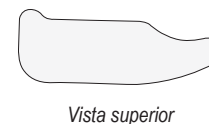
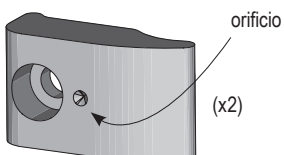

Vista superior

**X ≠ ¾ pulg. (2 cm)
1 pulg. (2,5 cm)**

Si el diámetro (X) de los tubos circulares de la silla de ruedas no es de ¾ pulg. (2,0 cm) o 1 pulg. (2,5 cm), consulte al proveedor de productos acerca de la compatibilidad.

Nota: Una imagen puede no ser del tamaño real del componente.

Colocación del equipo

⚠ Advertencias:

- Si se usa el equipo incorrecto, el producto NO se ajustará correctamente a la silla de ruedas. Antes de instalar el equipo, siga las instrucciones de "Selección del equipo" para asegurarse que está utilizando el equipo correcto para la silla de ruedas. Consulte a un profesional clínico o al proveedor de su equipo para obtener ayuda.
- Se DEBEN instalar discos idénticos en ambos lados (por ejemplo, AB y BA). Si los discos no son idénticos (por ejemplo, AB y AA), la estructura del respaldo no estará centrada, lo que puede afectar el posicionamiento. Consulte la sección "Selección del equipo".
- Si el equipo está instalado y debe ser reemplazado, primero siga las instrucciones de "Extracción del equipo" y, luego, "Colocación del equipo".

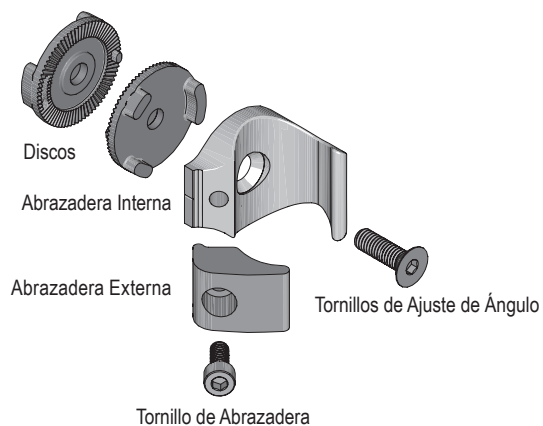

Siga estas instrucciones para los lados izquierdo y derecho.

1. Antes de colocar el equipo, asegúrese de que sea correcto para la silla de ruedas y la estructura de respaldo. Consulte la "Selección del equipo".

2. Coloque los discos. Presione uno de los discos en las ranuras de la estructura del respaldo. Presione el otro disco en las ranuras de la abrazadera interior.

Nota: Si utiliza los discos AB/BA, coloque los discos "B" en la estructura de respaldo.

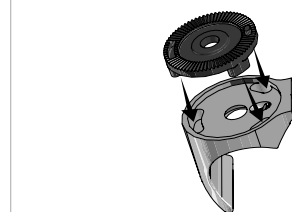
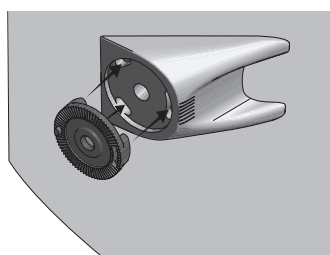

3. Utilice el tornillo de ajuste de ángulo para colocar la abrazadera interna en la estructura de respaldo. Haga coincidir las protuberancias con las aberturas en los discos.

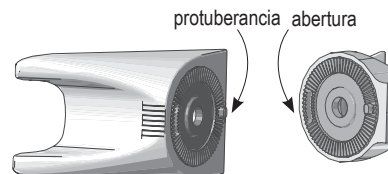
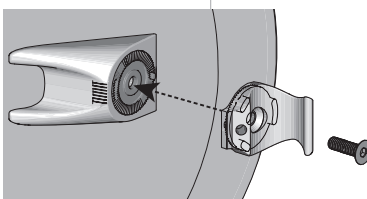

4. Ajuste el tornillo de ajuste del ángulo hasta que quede apretado.

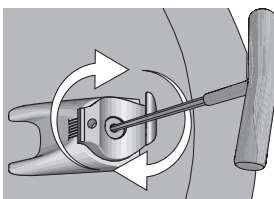

5. Utilice el tornillo de sujeción de abrazadera para fijar la abrazadera exterior. Ajuste el tornillo de sujeción de abrazadera dos (2) vueltas completas.

Continúe con "Ajuste de ángulo" en la página siguiente.

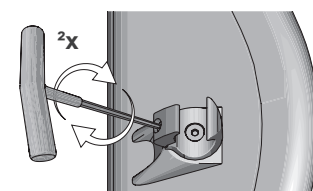
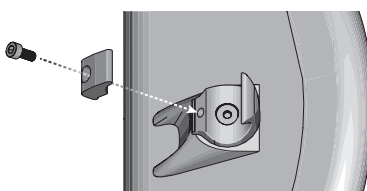

Ajuste del Ángulo

Siga estas instrucciones para los lados izquierdo y derecho.

⚠ Advertencias:

- NO ajuste el ángulo mientras el producto está instalado en la silla de ruedas. Si el producto está instalado, primero quítelo de la silla de ruedas antes de ajustar el ángulo. Consulte la sección "Extracción del producto".
- NO instale, retire o ajuste el ángulo del producto mientras la persona está sentada en la silla de ruedas.

1. Antes de ajustar el ángulo, asegúrese de que el equipo sea correcto para la silla de ruedas y la estructura de respaldo. Consulte la sección "Selección del equipo".
2. Afloje el tornillo de ajuste de ángulo de hasta una vuelta y una vuelta y media (1½) completa.

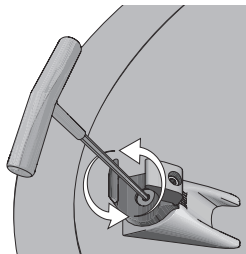

⚠ **Advertencia:** si gira el tornillo de ajuste de ángulo demasiado y se sale, siga las instrucciones de "Colocación del equipo".

3. Busque los marcadores en cada lado de la estructura de respaldo y gire el equipo hacia el ángulo deseado. Asegúrese de que los marcadores estén alineados de la misma manera en ambos lados.

Nota: cada marcador de la estructura de respaldo representa 5 grados. El ángulo se puede ajustar hasta 15 grados en cualquier dirección.

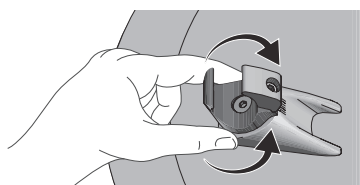

4. Ajuste el tornillo de ajuste del ángulo hasta que quede apretado.

Nota: Si está disponible una llave dinamométrica, ajuste a no más de 60 pulgadas-libras (7 Newton-metros).

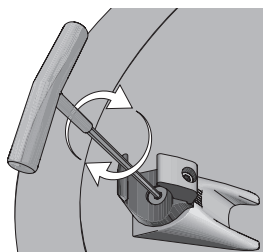

Ajuste de la instalación y Altura

⚠ Advertencias:

- NO instale, retire o ajuste la altura del producto mientras la persona está sentada en la silla de ruedas.
- Después de instalar el producto y antes de transferir al individuo a la silla de ruedas, asegúrese de que todo el equipo esté bien sujetado. Consulte las especificaciones de llave recomendadas.

Nota: AGILITY Aluminum se puede usar en la posición invertida. Consulte las instrucciones "Voltear la estructura de respaldo" en este manual.

Siga las instrucciones para la Opción de Instalación A o la Opción de Instalación B, dependiendo del tipo de tubo de su silla de ruedas.

Opción A

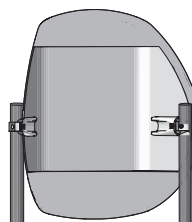

Opción B

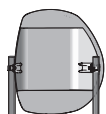
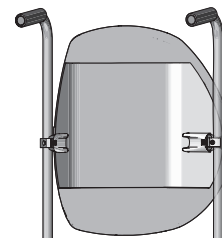

Opción de Instalación A

Utilice esta opción si los tubos de la silla de ruedas no tienen manijas de empuje u otros equipos que puedan interferir en la instalación.

1. Antes de instalar el producto, asegúrese de que el equipo sea correcto para la silla de ruedas y la estructura de respaldo. Consulte la sección "Selección del equipo".
2. Afloje, pero no quite, el tornillo de sujeción de la abrazadera. Repite en el otro lado.

Nota: si la abrazadera exterior se desprende, consulte la Opción de Instalación B, paso 5.

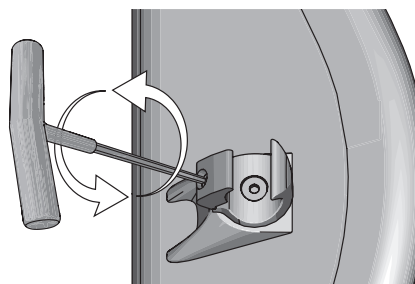

Se muestra la abrazadera externa de 1 pulg. (2,5 cm).

3. Deslice las abrazaderas en los tubos a la altura deseada.

Nota: si el producto no se ajusta correctamente a la silla de ruedas, vuelva a la "Selección del equipo".

4. Ajuste los tornillos de fijación de la abrazadera hasta que quede ceñido + un cuarto de vuelta.

Nota: Si hay disponible una llave dinamométrica, ajuste a no más de 40 pulgadas-libras (4,5 metros-Newton).

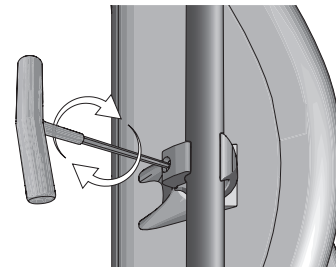
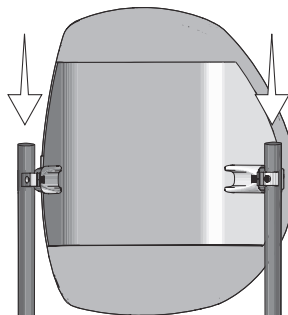

5. Utilice una cinta métrica para asegurarse de que las abrazaderas de los tubos de respaldo están a la misma altura.

6. Si es necesario, ajuste la altura y vuelva a ajustar el equipo (consulte los pasos anteriores).

⚠ **Advertencia:** Traslade de manera segura a la persona a la silla de ruedas.

⚠ **Advertencia de PSIS:** asegúrese de que el producto esté posicionado de tal manera que la parte inferior haga contacto con las Espinas Iliacas Postero-Superiores (PSIS, por sus siglas en Inglés). Si el producto NO está colocado para entrar en contacto con las PSIS, puede que se reduzca el apoyo pélvico y el control del tronco.

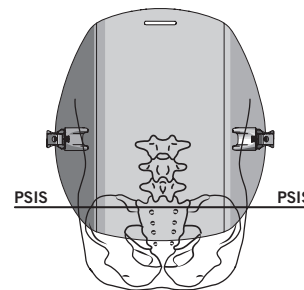
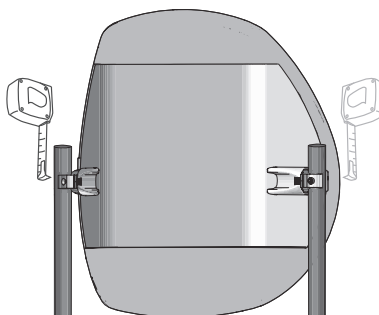

Ajuste de la instalación y Altura, continuación



Opción de Instalación B

Utilice esta opción si los tubos de la silla de ruedas tienen manijas de empuje u otros equipos que puedan interferir en la instalación.

1. Antes de instalar el producto, asegúrese de que el equipo sea correcto para la silla de ruedas y la estructura de respaldo. Consulte la sección "Selección del equipo".
2. Retire el tornillo de sujeción de la abrazadera y la abrazadera exterior. Repite en el otro lado.
3. Coloque las abrazaderas interiores alrededor de los tubos de la silla de ruedas. Coloque las abrazaderas externas utilizando los tornillos de sujeción de abrazadera, pero no las ajuste.

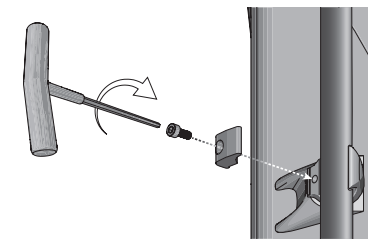
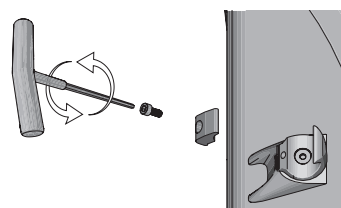

4. Deslice el respaldo hacia arriba o hacia abajo a la altura deseada.

Nota: si el producto no se ajusta correctamente a la silla de ruedas, vuelva a la "Selección del equipo".

5. Ajuste los tornillos de fijación de la abrazadera hasta que quede ceñido + un cuarto de vuelta.

Nota: Si hay disponible una llave dinamométrica, ajuste a no más de 40 pulgadas-libras (4,5 metros-Newton).

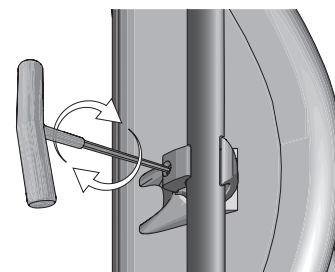
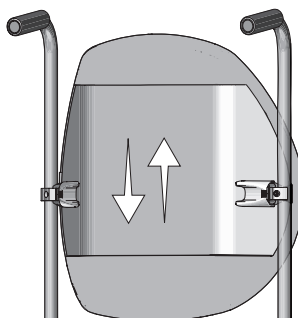

6. Utilice una cinta métrica para asegurarse de que las abrazaderas de los tubos de respaldo están a la misma altura.
7. Si es necesario, ajuste la altura y vuelva a ajustar el equipo (consulte los pasos anteriores).

⚠ Advertencia: Traslade de manera segura a la persona a la silla de ruedas.

⚠ Advertencia de PSIS: asegúrese de que el producto esté posicionado de tal manera que la parte inferior haga contacto con las Espinas Ilíacas Postero-Superiores (PSIS, por sus siglas en Inglés). Si el producto NO está colocado para entrar en contacto con las PSIS, puede que se reduzca el apoyo pélvico y el control del tronco.

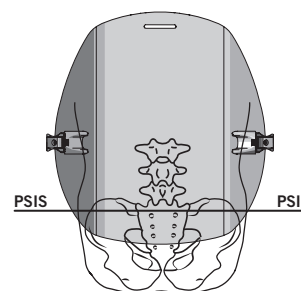
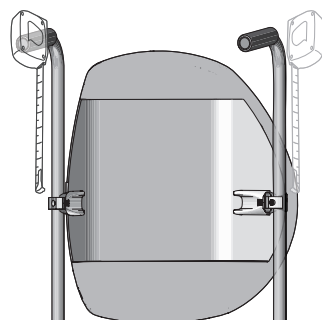

Extracción del producto

⚠ Advertencia: NO extraiga el producto mientras la persona está sentada en la silla de ruedas.

Para tubos de respaldo sin manijas de empuje:

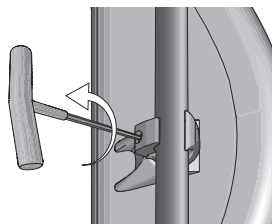

1. Afloje, pero no quite, los tornillos de fijación de abrazaderas en cada lado.

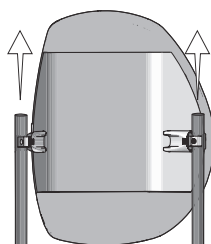

2. Levante para deslizar el producto de los tubos de la silla de ruedas.

Para tubos de respaldo con manijas de empuje:

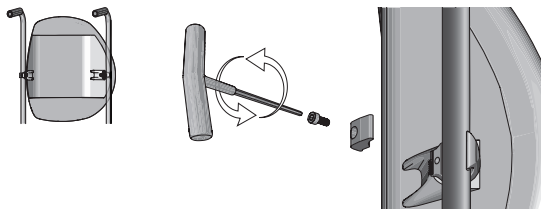

1. A ambos lados, retirar el tornillo de sujeción de abrazader y la abrazadera exterior.
2. Extraiga el producto de la silla de ruedas.

Extracción del equipo

⚠ Advertencia: Con el fin de instalar correctamente y de forma segura el producto, DEBE utilizar el equipo correcto. Consulte la sección "Selección del equipo".

Nota: para reemplazar el equipo, siga las instrucciones de extracción y luego siga las instrucciones de la "Colocación del equipo".

Extracción de Abrazaderas Externas

1. Por ambos lados, retirar el tornillo de sujeción de la abrazadera y la abrazadera exterior.
2. Continúe con la sección "Colocación del Equipo" en este manual.

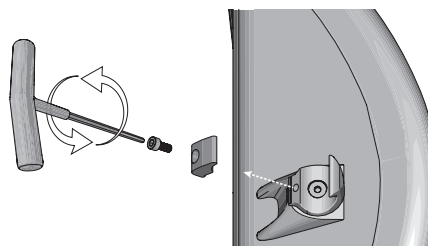

Nota: se muestra la abrazadera externa de 1 pulg. (2,5 cm).

Extracción del Disco

Nota: Se muestra el disco "A".

1. Para ambos lados, retire las abrazaderas externas e internas:
 - a. Retire el tornillo de sujeción de la abrazadera y la abrazadera exterior.
 - b. Retire el tornillo de ajuste de ángulo y la abrazadera interior.

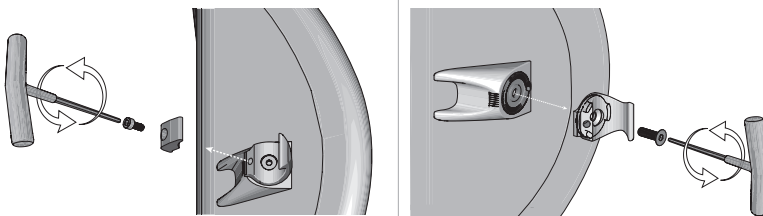

2. Para ambos lados, retire los discos:

- a. Coloque las abrazaderas internas al revés para desprender los discos.
- b. Haga palanca en los discos de ambos lados de la estructura de respaldo. Utilice la llave en forma de T o un pequeño destornillador de punta plana (u otra herramienta).
Consejo: Coloque la llave en forma de T en el centro del disco, y mueva la palanca con un movimiento circular.

Abrazadera Interna

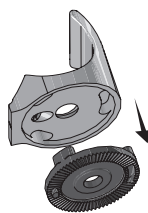

Estructura del respaldo

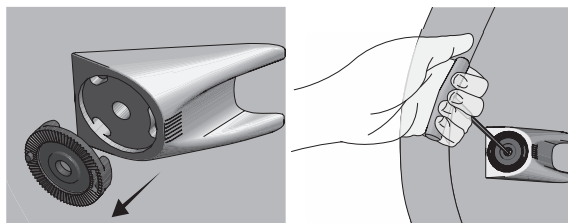

3. Continúe con la sección "Colocación del Equipo" en este manual.

Instalación y extracción de la funda

⚠ Advertencias:

- NO extraiga ni instale la funda mientras la persona está sentada en la silla.
- NO utilice el producto sin la funda y la almohadilla de espuma.
- Inspeccione el cobertor en busca de daños y reemplácelo en caso de ser necesario.

Para extraer la funda:

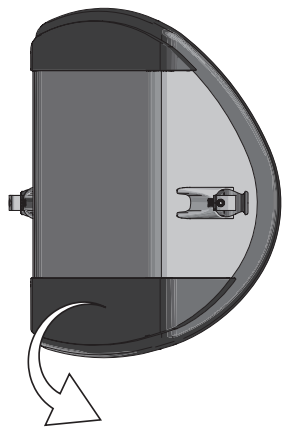

1. En la parte posterior e inferior de la estructura, tire de la solapa de cobertor para liberar el cobertor de la cinta de sujeción.

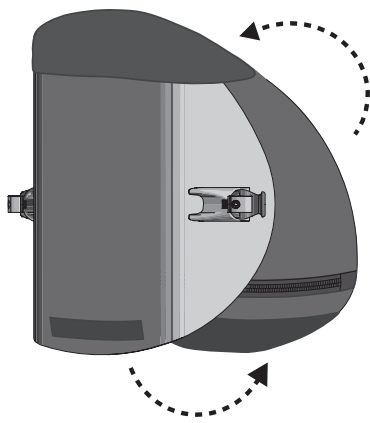

2. Coloque el cobertor lejos de la estructura, liberándolo de las tiras de sujeción en la parte frontal.

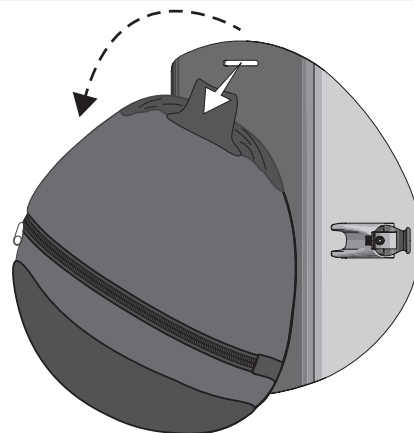

3. Voltear el cobertor sobre la parte superior de la estructura. Libere la solapa de fijación de la tira de sujeción. Tire de la aleta a través de la ranura de fijación del cobertor para retirar el cobertor.

Para instalar la funda:

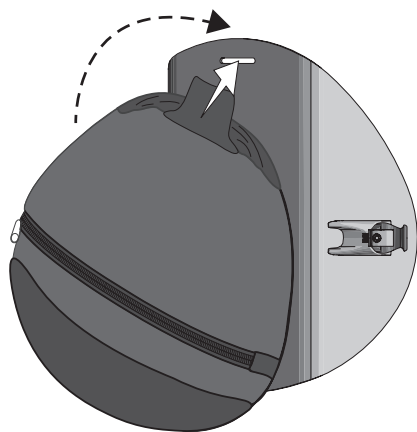

1. En la parte superior de la estructura, deslice la lengüeta de fijación a través de la ranura de fijación de la cubierta. Presione la cinta de sujeción en la estructura y la lengüeta de fijación entre sí para fijar el cobertor. Voltee el cobertor sobre la parte superior de la estructura.

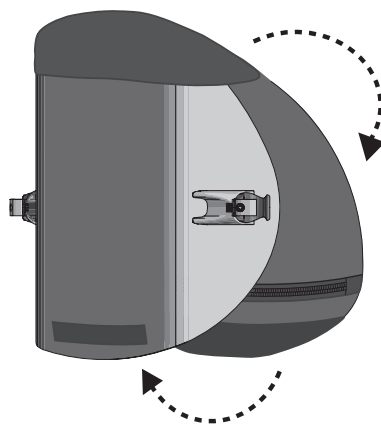

2. Doble la solapa del cobertor sobre la parte superior de la estructura y presione los círculos de cierre. Asegúrese de que el lado de la cremallera de la cubierta se enfrenta a la estructura y presione para fijar el cobertor a las tiras de sujeción en el lado frontal de la carcasa.

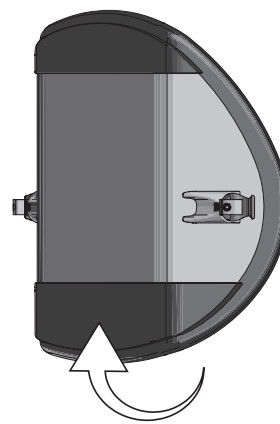

3. Coloque el extremo inferior del cobertor sobre el borde inferior de la estructura. Presione la tira de sujeción en la estructura y la solapa del cobertor al mismo tiempo para fijar el cobertor.

Extracción e instalación de la almohadilla de espuma

! **Advertencia:** inspeccione los componentes de la funda en busca de daños y reemplácela en caso de ser necesario.

Extracción:

1. Separe el cobertor y la espuma de la estructura del respaldo.
2. Abra el cierre y retire el cobertor.

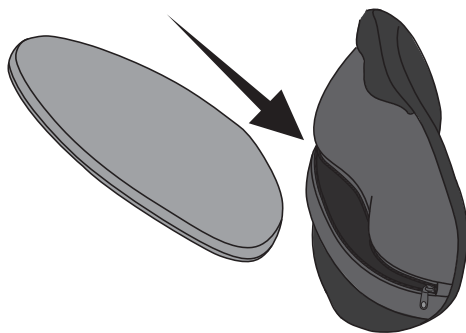

Instalación:

1. Abra el cierre del cobertor.
2. Coloque la almohadilla de espuma dentro de la funda.

Los extremos ancho y angosto de la almohadilla deben estar alineados con los extremos ancho y angosto de la funda.

Voltee la Estructura de Respaldo

1. Extraiga el producto si ya está instalado en la silla de ruedas. Consulte la sección "Extracción del producto".
2. Gire el respaldo.
3. Siga todas las instrucciones para ajustar e instalar el producto.

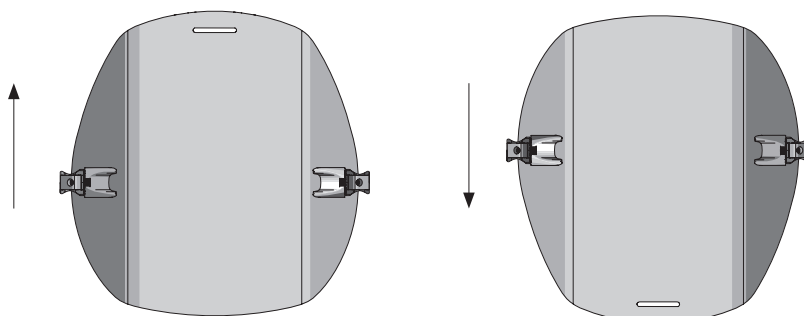

Almohadilla de apoyo lumbar

! **Advertencia:** NO instale los accesorios en el producto mientras el individuo está en la silla de ruedas.

La Almohadilla de Apoyo Lumbar brinda apoyo adicional a la zona lumbar. El contenido del paquete incluye sujetadores de abrojo. El lado del gancho de la cinta de sujeción está previamente unido a la parte trasera de la almohadilla de apoyo lumbar.

Para instalar una almohadilla de apoyo lumbar:

1. Separe la solapa de la funda más cercana al cierre y abra el cierre de la funda.
2. Coloque la Almohadilla de apoyo lumbar dentro de la funda colocada en la curva de la columna o en el lugar donde sea más cómoda. La Almohadilla de apoyo lumbar puede colocarse en la parte delantera o en la parte trasera de la almohadilla de espuma.
3. Quite la protección del lado del bucle de la cinta de sujeción y fije la almohadilla de apoyo lumbar en la posición deseada.
Nota: Si la cinta de sujeción de bucle está conectada al interior de la funda, posiblemente se deba reemplazar la cinta de sujeción después de múltiples lavados de la funda.
4. Cierre la funda y vuelva a colocar la solapa de la funda.

Para extraer una almohadilla de apoyo lumbar:

1. Separe la solapa de la funda más cercana al cierre y abra el cierre de la funda.
2. Separe cuidadosamente las cintas de sujeción de velcro una de la otra.

Solución de problemas

Para obtener mayor asistencia, póngase en contacto con el proveedor de equipos, distribuidor o Atención al Cliente.

El equipo está suelto en los tubos de respaldo de la silla de ruedas.	Los tubos de silla de ruedas son demasiado pequeños. Compruebe el tamaño de la abrazadera exterior. Si los tubos de respaldo en su silla de ruedas son de 3/4 pulg. (2,0 cm.) de diámetro, debe utilizar las abrazaderas externas de 3/4 pulg. (2,0 cm.). Consulte la sección "Selección del equipo".
El equipo no se ajusta a los tubos de respaldo de la silla de ruedas.	Los tubos de la silla de ruedas son demasiado grandes. Compruebe el tamaño de la abrazadera exterior. Si los tubos de respaldo en su silla de ruedas son de 1 pulg. (2,5 cm.) de diámetro, debe utilizar la abrazadera exterior de 1 pulg. (2,5 cm.). Consulte la sección "Selección del equipo".
El equipo no se ajustará o permanecerá seguro.	<ul style="list-style-type: none"> » Asegúrese que el equipo tenga el tamaño correcto. Consulte la "Selección del equipo". » Asegúrese de que el equipo esté montado y orientado correctamente hacia la estructura del respaldo. Los marcadores de ajuste de ángulo en la estructura del respaldo deben estar alineados con el marcador en la abrazadera interior. Consultar la "Colocación del equipo".
El respaldo parece estar instalado de manera desigual.	<ul style="list-style-type: none"> » Utilice una cinta métrica para asegurarse de que el equipo está a la misma altura en ambos lados de la silla de ruedas. » Asegúrese de que se utilicen los mismos discos en ambos lados (por ejemplo, AB y BA; no AA y BA). Consultar la sección "Colocación del equipo".

Mantenimiento

 **Advertencia:** En caso de que alguna pieza esté rota o no pueda ajustarse, NO continúe con el uso de AGILITY. El equipo debe ser inspeccionado regularmente de manera minuciosa por un técnico calificado.

Compruebe todos los días para confirmar el ajuste de tornillos y del equipo. Vuelva a ajustar los tornillos flojos, siguiendo las instrucciones de este manual. Controle los componentes diariamente en busca de desgaste o daños y reemplácelos si es necesario.

Almacenamiento, transporte, eliminación y reciclado

Almacenamiento o transporte: Limpie y desinfecte el producto. Guarde el producto en un contenedor que lo proteja de la humedad, las sustancias contaminantes y cualquier tipo de daño. Después de guardar o transportar el producto, revíselo para asegurarse de que no sufrió desperfectos (consulte «Resolución de problemas») y siga las instrucciones de preparación del producto para su uso.

Eliminación: los componentes de los productos descritos en este manual no se asocian a ningún riesgo ambiental conocido si se utilizan de forma correcta y se eliminan de acuerdo con la normativa local/regional. Al final de la vida útil del producto, trátelo como un residuo sanitario y elimínelo siguiendo las directrices locales aplicables para residuos sanitarios. La incineración se realizará en una instalación cualificada y autorizada para la gestión de residuos.

Reciclado: póngase en contacto con un organismo local de reciclado para conocer las opciones de reciclado del producto.

Garantía limitada

Plazo de la Garantía Limitada desde la fecha en que se compró el producto originalmente: Estructura de Respaldo y Equipo: 60 meses; Funda, Almohadilla de Espuma, Almohadilla de Apoyo Lumbar: 18 meses. Revise también el suplemento de Garantía Limitada proporcionado con el producto, o póngase en contacto con Atención al Cliente.

Lavado y desinfección

⚠ Advertencias:

- El lavado y la desinfección son procesos separados. El lavado debe preceder a la desinfección. Antes de que otro individuo lo utilice: lave, desinfecte y compruebe el correcto funcionamiento del producto.
- Limpie el producto con regularidad y cuando se ensucie.
- Siga las pautas de seguridad en los envases de productos químicos.

⚠ Precauciones:

- NO use abrasivos tales como lana de acero o estropajos sobre este producto.
- NO use productos de limpieza que contengan petróleo o solventes orgánicos [es decir, acetona, tolueno, metil etil cetona (MEK), nafta, líquidos de limpieza en seco, removedores de adhesivo] en AGILITY.

Componente de AGILITY

Para limpiar:

Para desinfectar:

Estructura de respaldo y equipo:

Lave el producto a mano con una esponja, agua y jabón. Enjuáguelo con agua limpia. Seque el producto con un paño limpio y déjelo secar por completo al aire.



Limpie suavemente con un paño humedecido con desinfectante doméstico. Enjuague con agua limpia. Seque con un paño limpio y luego deje secar al aire por completo.



Funda:

Notas:

- *Extraiga la almohadilla de espuma de la funda antes de limpiarla y desinfectarla. Asegure los sujetadores de velcro en ambos extremos del cobertor.*
- *Vuelva la funda del revés.*
- *Cierre la funda para evitar enganches.*

Lávala a máquina con agua fría y un detergente suave, con ciclo de ropa delicada, o pásele un paño con agua y un detergente neutro. Enjuague el producto abundantemente. Seque la funda a baja temperatura en secadora o al aire.



Lavar a mano usando un desinfectante de amonio cuaternario (siga las instrucciones de la etiqueta del producto). Enjuague bien con agua. El cobertor también puede lavarse a máquina en agua caliente (60 °C) para desinfectar. Centrifugue en un nivel bajo. NO USAR lejía.

Nota: El método de desinfección debe ser determinado en base a las necesidades de desinfección.



Almohadilla de espuma, relleno de espuma, y almohadilla de apoyo lumbar:

Nota: extraiga la almohadilla de espuma de la funda antes de limpiarla.

Limpie suavemente con un paño húmedo. NO use jabón. NO lo sumerja en agua. Limpie con un paño limpio. Seque al aire por completo antes de volver a colocarlo en la funda.



Nota: los desinfectantes NO son efectivos en superficies porosas como la espuma. Reemplace los componentes de espuma que poseen suciedad o están contaminados con componentes únicamente de espuma. Los repuestos de los componentes de espuma pueden comprarse por separado. Los componentes de espuma que poseen suciedad o están contaminados NO DEBEN ser utilizados por diferentes personas.

Símbolos de cuidado



Limpie con un paño húmedo.



Lavado a máquina con agua tibia, normal.



Lavado a máquina con agua caliente, normal, se indica la temperatura.



Lavar a mano.



Secar en posición horizontal, a la sombra.



Centrifugue en un nivel bajo.





Lavado a mano con agua tibia.



No usar lejía.

Lire ceci avant l'utilisation

- 1 **INFORMATION DE SÉCURITÉ :**
Lire toutes les informations reliées à la sécurité. 
- 2 **SÉLECTION DU MATÉRIEL :**
IMPORTANT! Suivre les instructions pour « Sélection du matériel ». Si le mauvais matériel est utilisé, le produit NE s'ajustera PAS correctement sur le fauteuil roulant.
- 3 **INSTALLATION ET AJUSTEMENT DU PRODUIT :**
 - a. Fixation du matériel
 - b. Ajustement d'angle (si nécessaire)
 - c. Installation et ajustement de la hauteur

 Si le produit est fourni en étant déjà installé sur le fauteuil roulant, il n'est pas nécessaire de choisir du nouveau matériel. Toutefois, si vous devez retirer le produit et l'installer sur un autre fauteuil roulant, vous devez vous assurer de suivre toutes les instructions pour la sélection et l'installation du produit, ainsi que les instructions d'ajustement avant d'utiliser le produit.

Remarque : sauf indication contraire, « le produit » réfère à AGILITY Active tout au long de ce guide d'utilisation.

Coordonnées

 ROHO, Inc.
1501 South 74th St., Belleville, IL 62223 U.S.A.
É.-U. :800-736-0925 • Téléc. 888-551-3449
Service à la clientèle : orders.roho@permobil.com
À l'extérieur des É.-U. : +1 618-277-9150 • Téléc. +1 618-277-6518
Service à la clientèle : intlorders.roho@permobil.com
permobil.com

Mise en garde

Indique que ne pas suivre la procédure spécifiée pourrait mener à des conditions potentiellement dangereuses, causant des blessures sérieuses.

Avertissement

Indique que ne pas suivre la procédure spécifiée pourrait mener à des conditions potentiellement dangereuses, causant des blessures mineures à modérées ou des dommages à l'équipement ou autre propriété.

Signalement des incidents

En cas d'incident grave ou de blessure, contacter le service à la clientèle.















Veillez noter

Fournisseur : ce manuel doit être remis à l'utilisateur de ce produit.
Opérateur (individu ou professionnel de la santé) : avant d'utiliser ce produit, lire les instructions et conserver le manuel pour référence future.
Les produits ROHO peuvent être couverts par un ou plusieurs brevets et marques de commerce des États-Unis ou autres pays, incluant ROHO®, AGILITY® et shape fitting technology®. Zytel® est une marque de commerce de DuPont.
L'information du produit est changée comme nécessaire; l'information à jour du produit est disponible sur permobil.com. Pour obtenir les versions antérieures de ces informations, s'adresser au service à la clientèle.
ROHO, inc. fait partie de Permobil Seating and Positioning.
© 2018, 2023 Permobil
Rev. 2023-10-10

Contenu

Utilisation prévue	32
Informations importantes de sécurité	32-33
Spécifications du produit	33
Détails des pièces	34
Sélection du matériel	35-36
Fixation du matériel	37
Ajustement d'angle	38
Installation et ajustement de la hauteur	39-40
Retrait du produit	41
Retrait du matériel	41
Installer et enlever la housse	42
Retrait et installation du coussinet-mousse	43
Tourner la coquille de dossier	43
Coussin pour soutien lombaire	43
Dépannage	44
Entretien	44
Entreposage, transport, élimination et recyclage	44
Garantie limitée	44
Nettoyage et désinfection	45

Glossaire des symboles

 LOT	Code de lot	 MD	Dispositif médical
 REF	Numéro de modèle	 SN	Numéro de série
 CL	Instructions de nettoyage	 FITS	Formes
 DI	Instructions de désinfection	 QTY	Quantité
 Fabricant			Conforme aux normes d'inflammabilité
 Date de fabrication		 WDL	Taille (largeur x profondeur x hauteur)
 Consulter le mode d'emploi			Limite de poids
 UDI	Identifiant unique de l'appareil		

Utilisation prévue

Le système de dossier ROHO AGILITY Active Aluminum (AGILITY Aluminum) est un système de dossier de remplacement léger pour un fauteuil roulant et a pour but de fournir un positionnement et un soutien au niveau du tronc/bassin. AGILITY Aluminum a une limite de poids de 120,2 kg (265 lb). Les modèles incluent :

Système de dossier ROHO AGILITY Active Aluminum Min Contour (AGILITY Aluminum Min)

Système de dossier ROHO AGILITY Active Aluminum Mid Contour (AGILITY Aluminum Mid)

Un clinicien d'expérience en matière de positionnement et de mobilité devrait déterminer si le produit est approprié pour les besoins de l'individu. Il ne faut pas se fier uniquement à la déclaration d'utilisation prévue pour effectuer cette détermination.

Les produits médicaux présentés dans ce document ont pour but de faire partir d'un régime de soins qui inclut de l'équipement de mobilité et de siège ainsi que des interventions thérapeutiques. Un clinicien d'expérience en matière de soutien et de positionnement devrait identifier ce régime de soins après avoir évalué les besoins physiques de l'individu ainsi que son état médical.

Un clinicien devrait aussi évaluer les déficiences cognitives, visuelles et de lecture afin de déterminer le besoin pour des soins d'aidants ou le besoin pour une autre technologie d'assistance comme des instructions à gros caractères pour assurer une bonne utilisation du produit.

Informations importantes de sécurité

Mise en garde :

- NE PAS utiliser le produit sans d'abord lire et comprendre ce guide. Si vous êtes incapable d'effectuer l'une des tâches de ce guide, obtenez de l'aide en contactant un clinicien, fournisseur d'équipement, distributeur ou service à la clientèle.
- Suivre toutes les instructions et les renseignements de sécurité fournis avec le produit et par le fabricant de le fauteuil roulant ou autres accessoires.
- La dégradation de la peau ou des tissus mous peut se produire due à un certain nombre de facteurs variant d'un individu à l'autre. Vérifiez la peau régulièrement, au moins une fois par jour, surtout dans les zones de proéminence osseuse. Des signes de rougeur, des bleus ou des zones plus sombres (comparativement à la peau normale) peuvent indiquer le début d'une forme de dégradation des tissus mous et doivent être adressés. S'il y a une décoloration de la peau/tissus mous, ARRÊTER L'USAGE immédiatement. Si la décoloration ne disparaît pas après 30 minutes de l'arrêt d'utilisation, consulter immédiatement un professionnel de la santé.
- Le produit devrait être installé et ajusté par un fournisseur d'équipement médical qualifié et compétent ou un professionnel de la santé licencié.
- Ce produit doit être de la bonne dimension pour l'individu et pour le fauteuil roulant.
- Comme pour tout ajout à un fauteuil roulant, le produit peut affecter la stabilité du fauteuil roulant. Avant d'utiliser le produit, consultez un clinicien pour déterminer si le fauteuil roulant nécessite des modifications supplémentaires.
- NE PAS s'appuyer sur la partie supérieure du produit. Une telle action pourrait changer le centre de gravité et le fauteuil roulant pourrait renverser.
- Vérifier chaque jour que les vis sont bien serrées. Serrer les vis desserrées en suivant les instructions de ce guide. Vérifier quotidiennement pour des bris ou de l'usure. NE PAS utiliser le produit si une quelconque pièce ne peut être serrée ou est brisée. Le produit devrait être inspecté périodiquement et de façon complète par un technicien qualifié.
- Garder les petits composants de matériel hors de la portée des enfants et de tout individu ayant l'habitude de placer des objets non comestibles dans sa bouche. Le fait d'avaler ou une inhalation peut causer des blessures sérieuses ou la mort. Obtenir IMMÉDIATEMENT de l'aide médicale d'urgence.
- NE PAS soulever ou pousser un fauteuil roulant en utilisant une quelconque partie du produit car il pourrait se détacher du fauteuil roulant.
- Compatibilité de fauteuil roulant : les fauteuils roulants avec des barres de tension peuvent ne pas être compatibles avec le produit, puisque la barre de tension peut interférer avec l'ajustement d'angle ou de hauteur. Consulter un fournisseur d'équipement pour déterminer si le produit est compatible avec le fauteuil roulant.
- NE PAS exposer le produit à des températures élevées, des flammes ouvertes ou des cendres chaudes. Des déclarations d'essai ou de certification, comme pour l'inflammabilité, peuvent ne plus s'appliquer à cet appareil lorsqu'il est combiné à d'autres produits ou matériaux. Vérifier les déclarations d'essais et de certification pour tous les produits utilisés en combinaison avec cet appareil.
- Les composants en métal peuvent devenir chauds si exposés à des températures élevées, ou froids si exposés à des températures basses. La surface de la housse va s'acclimater à la température ambiante. Prendre les précautions appropriées, surtout lorsque le produit sera en contact avec une peau non protégée.

Avertissements - Transport pour véhicule à moteur :

- Le produit n'est PAS conçu pour être utilisé dans un véhicule automobile, et NE SATISFAIT PAS aux normes fédérales en matière de siège pour véhicule automobile. Le risque d'une déconnexion accidentelle qui pourrait donner lieu à une chute et des blessures potentielles sérieuses n'a pas été évalué.
- TOUJOURS transférer à un siège de véhicule approuvé avant que le véhicule ne commence à bouger.
- TOUJOURS ranger le produit de façon sécuritaire pendant le transport pour éviter tout dommage. Si le produit est impliqué dans un accident, voir la section « Maintenance » de ce guide.

Informations importantes de sécurité, suite

⚠ Mises en garde:

- Ce produit a pour but d'être utilisé avec la housse et le coussinet-mousse.
- Protéger ce produit contre les chocs brusques qui peuvent causer des dommages et/ou des bris.
- Utiliser tout matériel ou composant autres que ceux approuvés pour une utilisation avec le produit pourrait causer des dommages ou bris et annuler la garantie du produit.
- Les composants du produit ne sont pas prévus pour être utilisés séparément ou conjointement avec d'autres systèmes de dossier de fauteuil roulant.
- Sauf selon une indication contraire dans ce guide, le produit ne doit pas être utilisé avec, et n'a pas été testé pour une utilisation avec les accessoires d'autres fabricants.
- Modifier le produit peut affecter son rendement et annuler la garantie.
- Une exposition prolongée à l'ozone peut détériorer le matériel utilisé pour la housse, affecter le rendement de la housse, ou annuler la garantie du produit.

Spécifications du produit

Longueur (L) cm (po) :

20,5 (8); 25,5 (10)

Les mesures de longueur (L) sont prises à partir du centre du bord au centre du bord entre les extrémités étroites et larges de la coquille du dossier. Remarque : la housse n'est pas incluse dans la mesure de la longueur.

Largeur (W) cm (po) :

35,5 (14); 38,0 (15); 40,5 (16); 43 (17); 45,5 (18)

Les mesures de largeur (W) sont prises à partir de l'extérieur de la monture du dossier jusqu'à l'extérieur du montant de dossier.

Profondeur (P) cm (po) :

Minimum Contour : 7,5 (3) ;

Mid Contour : 10 (4)

Les mesures de profondeur sont prises du centre, de la surface avant au point le plus élevé du bord contour.

Plage de poids :

0,9 à 1,4 kg (2 à 3 lb)

La plage de poids est basée sur les plus grandes et plus petites grandeurs [cm (po)] :

plus petite : 35,5 x 20,5 x 7,5 (14 x 8 x 3)

plus grande : 45,5 x 25,5 x 10 (18 x 10 x 4)

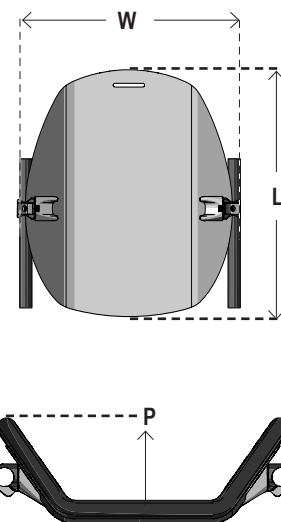

Matériel de fixation (type de matériel) :

Vis de pince de montant (vis d'assemblage à six pans creux) : M5 x ,08 x 12 mm

Vis d'ajustement d'angle (vis à tête plate) : M6 x 1,0 x 20 mm / 25 mm / 30 mm

25,4 mm = 2,54 cm = 1 po

Matériel :

Coquille de dossier et matériel : aluminium, acier, Zytel

Housse : tissu structurel à l'avant, et tissu imperméable à l'arrière et sur les rabats, avec crochet et fermetures à bouclettes pour fixer la housse sur la coquille du dossier.

Coussinet-mousse : avant en polyuréthane; arrière en polyéthylène

Coussinet de soutien lombaire (accessoire optionnel) : polyuréthane

Durée de vie prévue du produit : 5 ans

Détails des pièces

Contenu :

Coquille du dossier
Matériel
Clé avec une poignée en T
Housse avec coussinet-mousse
Guide d'utilisation avec supplément de garantie limitée

Remarque : Une clé dynamométrique et un ruban à mesurer ou une règle sont recommandés, mais non inclus dans le contenu de l'emballage.

Pour commander des pièces de rechange, contacter le fournisseur d'équipement ou le service à la clientèle.

Coquille de dossier avec housse et matériel

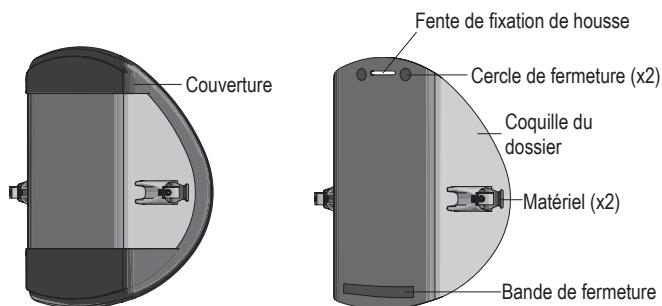

Remarque : ce produit peut être fourni soit assemblé (matériel fixé) ou non assemblé (matériel non fixé).









⚠ Avertissement : garder les petits composants de matériel hors de la portée des enfants et de tout individu ayant l'habitude de placer des objets non comestibles dans sa bouche. Le fait d'avaler ou d'inhaler peut causer des blessures sérieuses ou la mort. Obtenir IMMÉDIATEMENT de l'aide médicale d'urgence.

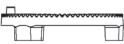
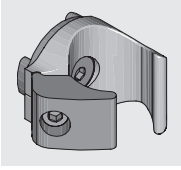

Options pour composants du matériel

Voir « Sélection du matériel ».

Matériel (x2)

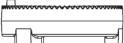
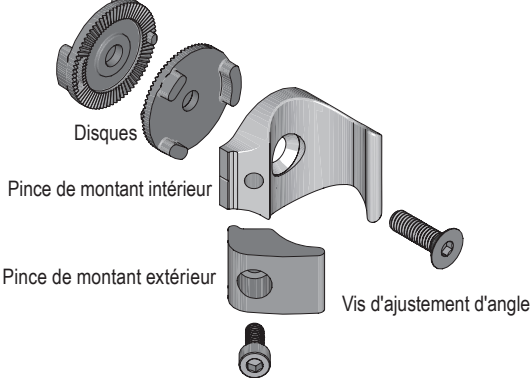
Options pour pinces de montant extérieur	Options pour vis d'ajustement d'angle	Options pour disques	
2,5 cm (1 po) (x2)  <i>pour des montants de fauteuil roulant de 2,5 cm (1 po)</i>	 20 mm (x2)  25 mm (x2)	Disque « A » (x4)  	
2 cm (¾ po) (x2)  <i>pour des montants de fauteuil roulant de 2 cm (¾ po)</i>	 30 mm (x2)	Disc « B » (x4)  	
			 Disques Pince de montant intérieur Pince de montant extérieur Vis d'ajustement d'angle Vis de pince de montant

Clé avec poignée en T (4 mm)

Utiliser la clé avec une poignée en T pour fixer, serrer ou retirer les vis.



Couverture

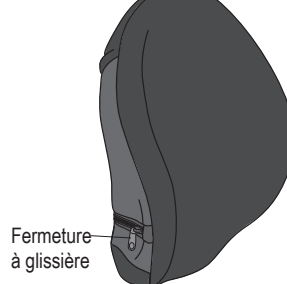

Coussinet-mousse

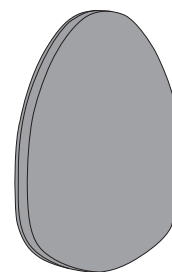

Partie 1 de la sélection du matériel : disques/vis

⚠ Avertissements :

- Si le mauvais matériel est utilisé, le produit NE s'ajustera PAS correctement sur le fauteuil roulant. Suivre ces instructions pour choisir le bon matériel. Consulter un clinicien ou le fournisseur d'équipement pour de l'aide.
- Si le produit est fourni en étant déjà installé sur le fauteuil roulant, il n'est pas nécessaire de choisir du nouveau matériel. Toutefois, si vous devez retirer le produit et l'installer sur un autre fauteuil roulant, vous devez vous assurer de suivre toutes les instructions pour la sélection et l'installation du produit, ainsi que les instructions d'ajustement avant d'utiliser le produit.

Instructions : Choisir les bons disques et les bonnes vis. Ensuite, continuer avec « Partie 2 de la sélection du matériel : pinces de montant extérieur ».

ÉTAPE 1 : Déterminer la largeur de la coquille du dossier.

Se référer à l'étiquette à l'arrière de la coquille du dossier et aux tableaux ci-dessous.

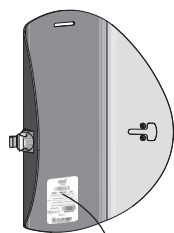

AG2 - 1610F - 2A
AG ACTIVE AL MIN 1610 W/FOAM, COV

ÉTAPE 2 : Déterminer la bonne plage de largeur :

Mesurer la distance entre les montants du fauteuil roulant comme indiqué. Se référer aux tableaux ci-dessous.

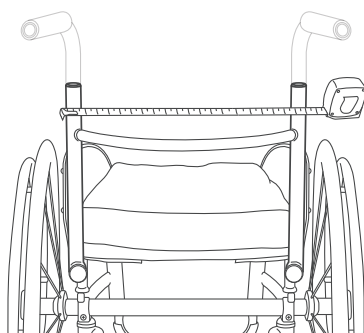

ÉTAPE 3 : Sélectionner l'option 1, 2 ou 3 (selon la plage de largeur et la largeur de la coquille du dossier).

Remarque : chaque option inclut deux (2) disques et une (1) vis pour chaque côté de la coquille du dossier (pour un total de 4 disques et 2 vis). Mettre de côté toute partie restante.

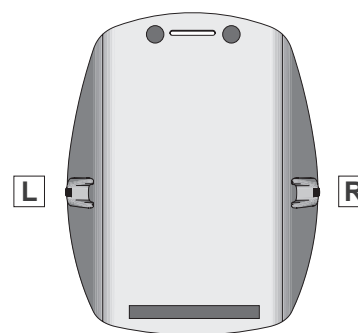

Largeur de la coquille du dossier

Plage de largeur

cm	cm	cm	cm
14	34,9 - 35,9	13 ³ / ₄ - 14 ¹ / ₈	
15	37,5 - 38,4	14 ³ / ₄ - 15 ¹ / ₈	
16	40 - 41	15 ³ / ₄ - 16 ¹ / ₈	
17	42,5 - 43,5	16 ³ / ₄ - 17 ¹ / ₈	
18	45,1 - 46	17 ³ / ₄ - 18 ¹ / ₈	

Option 1

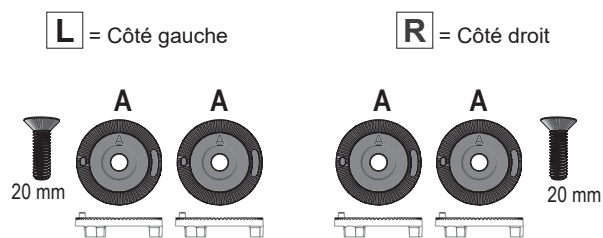

cm	cm	cm	cm
14	35,9 - 36,8	14 ¹ / ₈ - 14 ¹ / ₂	
15	38,4 - 39,4	15 ¹ / ₈ - 15 ¹ / ₂	
16	41 - 41,9	16 ¹ / ₈ - 16 ¹ / ₂	
17	43,5 - 44,5	17 ¹ / ₈ - 17 ¹ / ₂	
18	46 - 47	18 ¹ / ₈ - 18 ¹ / ₂	

Option 2

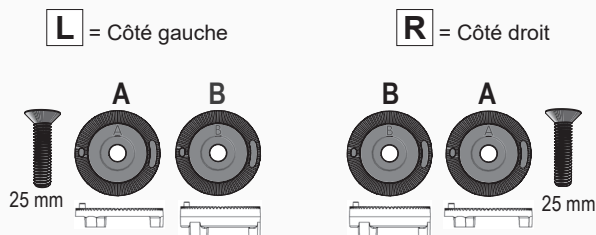

cm	cm	cm	cm
14	36,8 - 37,5	14 ¹ / ₂ - 14 ³ / ₄	
15	39,4 - 40	15 ¹ / ₂ - 15 ³ / ₄	
16	41,9 - 42,5	16 ¹ / ₂ - 16 ³ / ₄	
17	44,5 - 45,1	17 ¹ / ₂ - 17 ³ / ₄	
18	47 - 47,6	18 ¹ / ₂ - 18 ³ / ₄	

Option 3

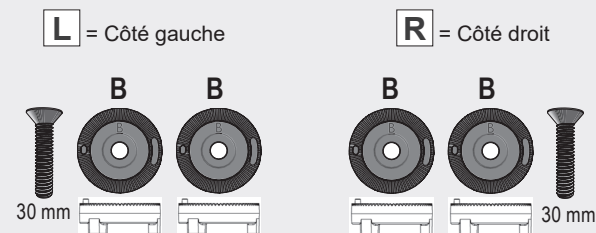

Partie 2 de la sélection du matériel : pinces de montant extérieur

Instructions : choisir les bonnes pinces de montant extérieur. Ensuite, continuer avec la « Fixation du matériel ».

1. Mesurer le diamètre des montants de sur le fauteuil roulant. Diamètre = « X ».

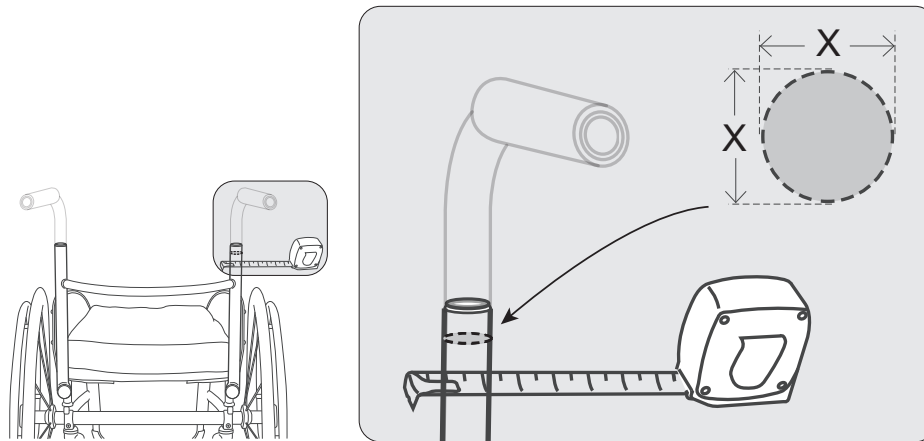

2. Sélectionner les bonnes pinces de montant extérieur.

X = 2,5 cm (1 po)

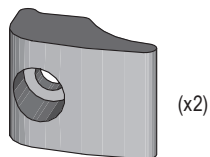

Vue du dessus

X = 2 cm (¾ po)

Remarque : la pince de montant extérieur de 2 cm (¾ po) a une « ride » à côté de l'ouverture pour la vis de pince de montant.

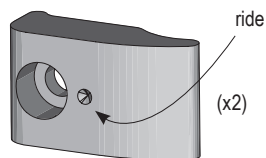

Vue du dessus

**X ≠ 2 cm (¾ po)
2,5 cm (1 po)**

Si le diamètre (X) des montants arrière du fauteuil roulant n'est pas de 2 cm (¾ po) ou de 2,5 cm (1 po), parler de la compatibilité avec le fournisseur de produit.

Remarque : une image peut ne pas représenter la grandeur réelle d'un composant.

Fixation du matériel

⚠ Avertissements :

- Si le mauvais matériel est utilisé, le produit NE s'ajustera PAS correctement sur le fauteuil roulant. Avant de fixer le matériel, suivre ces instructions pour s'assurer d'utiliser le bon matériel pour le fauteuil roulant. Consulter un clinicien ou le fournisseur d'équipement pour de l'aide.
- Des disques identiques doivent être installés sur les deux côtés (par exemple AB et BA). Si les disques ne sont pas identiques (par exemple AB et AA), la coquille du dossier ne sera pas centrée, ce qui peut affecter le positionnement. Voir « Sélection du matériel ».
- Si le matériel est fixé et qu'il doit être remplacé, suivre d'abord les instructions pour le « Retrait du matériel » et ensuite celles pour la « Fixation du matériel ».

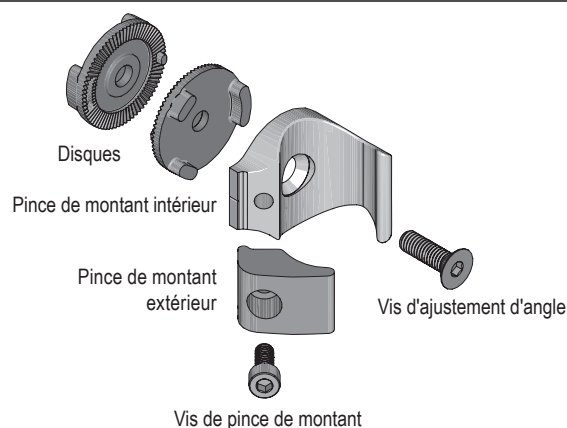

Suivre ces instructions pour les côtés gauche et droit.

1. Avant de fixer le matériel, il faut s'assurer qu'il est correct pour le fauteuil roulant et la coquille du dossier. Voir « Sélection du matériel ».

2. Fixer les disques. Appuyer un disque dans les rainures sur la coquille du dossier. Appuyer l'autre disque dans les rainures sur la pince de montant intérieur.

Remarque : si les disques AB/BA sont utilisés, placer les disques « B » dans la coquille du dossier.

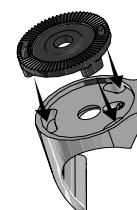
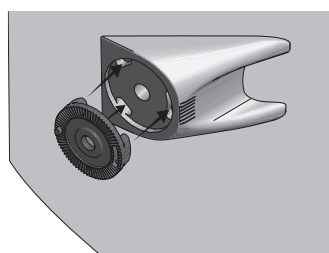

3. Utiliser la vis d'ajustement d'angle pour fixer la pince de montant intérieur à la coquille du dossier. Faire correspondre les bosses et les ouvertures sur les disques.

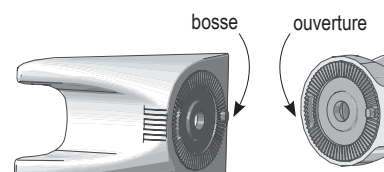
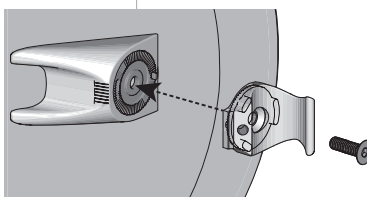

4. Bien serrer la vis d'ajustement d'angle.

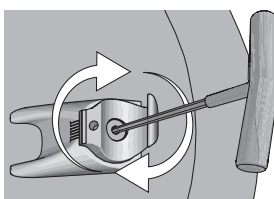

5. Utiliser la vis de montage de dossier pour fixer la pince de montant extérieur. Effectuer deux (2) rotations complètes pour serrer les vis de pince de montant.

Continuer avec l'« Ajustement d'angle » à la page suivante.

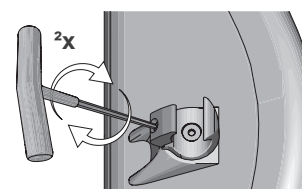
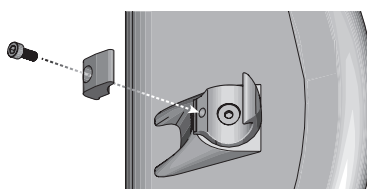

Ajustement d'angle

Suivre ces instructions pour les côtés gauche et droit.

⚠ Avertissements :

- NE PAS ajuster l'angle alors que le produit est installé sur le fauteuil roulant. Si le produit est installé, le retirer d'abord du fauteuil roulant avant d'ajuster l'angle. Voir « Retrait du produit ».
- NE PAS installer, retirer ou ajuster l'angle du produit alors que l'individu est assis dans le fauteuil roulant.

1. Avant d'ajuster l'angle, il faut s'assurer que le matériel est adéquat pour le fauteuil roulant et la coquille du dossier. Voir « Sélection du matériel ».
2. Desserrer la vis d'angle d'ajustement jusqu'à une rotation et demie (1½).

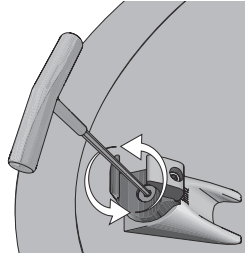

⚠ **Avertissement :** si la vis d'ajustement d'angle est vissée trop loin, et qu'elle sort, voir « Fixation du matériel ».

3. Sur chaque côté de la coquille du dossier, trouver les marqueurs et faire tourner le matériel à l'angle désiré. S'assurer que les marqueurs sont alignés de la même façon sur les deux côtés.

Remarque : chaque marqueur de coquille du dossier représente 5 degrés. L'angle peut être ajusté jusqu'à 15 degrés dans n'importe quelle direction.

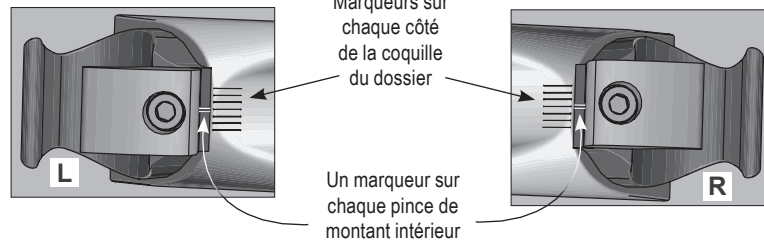
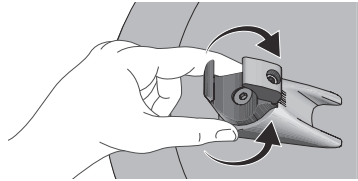

4. Bien serrer la vis d'ajustement d'angle.

Note : si une clé dynamométrique est disponible, ne pas serrer à plus de 7 newton mètres (6 livres-pouces).

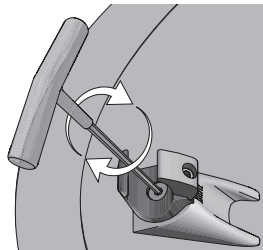

Installation et ajustement de la hauteur

⚠ Avertissements :

- NE PAS installer, retirer ou ajuster la hauteur du produit alors que l'individu est assis dans le fauteuil roulant.
- Après l'installation du produit, et avant que l'individu ne soit transféré sur le fauteuil roulant, s'assurer que tout le matériel est bien serré. Se référer aux spécifications de serrage recommandées.

Remarque : le AGILITY Aluminum peut être utilisé dans une position à l'envers. Se référer aux instructions du guide pour « Retourner la coquille du dossier ».

Suivre les instructions pour les Options A ou B d'installation, selon le type de montant de dossier de fauteuil roulant.

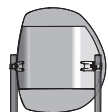
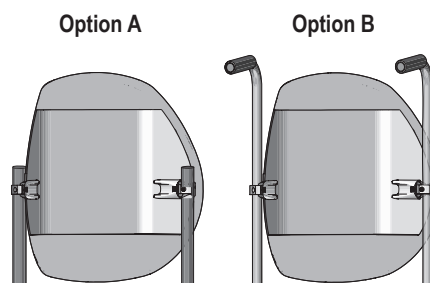

Installation de l'Option A

Utiliser cette option si les montants du fauteuil roulant n'ont pas de poignées de poussée ou autre équipement pouvant interférer avec l'installation.

1. Avant d'installer le produit, s'assurer que le matériel est adéquat pour le fauteuil roulant et la coquille du dossier. Voir « Sélection du matériel ».

2. Desserrer mais ne pas retirer la vis de pince de montant. Répéter de l'autre côté.

Remarque : si la pince de montant extérieur se détache, voir l'option B d'installation, étape 5.

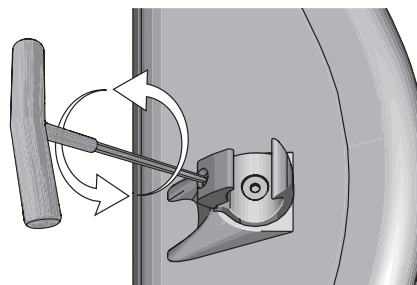

La pince de montant extérieur de 2,5 cm (1 po) est indiquée.

3. Glisser les pinces de montant sur les montants jusqu'à la hauteur désirée.

Remarque : si le produit ne s'ajuste pas correctement sur le fauteuil roulant, répéter « Sélection du matériel ».

4. Serrer les vis des pinces de montant le plus possible + un quart de tour.

Remarque : si une clé dynamométrique est disponible, ne pas serrer plus que 40 livres-pouce (4.5 Newton-mètres).

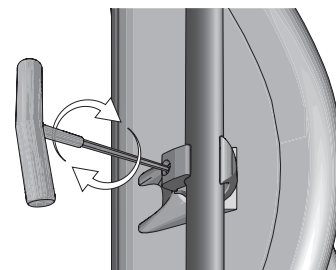
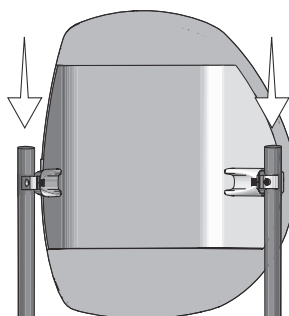

5. Utiliser un ruban à mesurer pour s'assurer que les pinces de montant sont à la même hauteur.

6. Si nécessaire, ajuster la hauteur et resserrer le matériel (voir les étapes précédentes).

⚠ **Avertissement** : L'individu doit être transféré sur le fauteuil roulant de façon sécuritaire.

⚠ **Avertissement ÉIPS** : s'assurer que le produit est positionné avec que la partie inférieure soit en contact avec l'épine iliaque postéro-supérieure (ÉIPS). Si le produit n'est PAS positionné pour être en contact avec l'ÉIPS, le soutien pelvien et le contrôle du tronc peuvent être réduits.

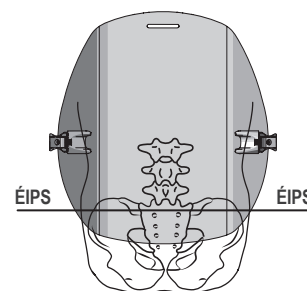
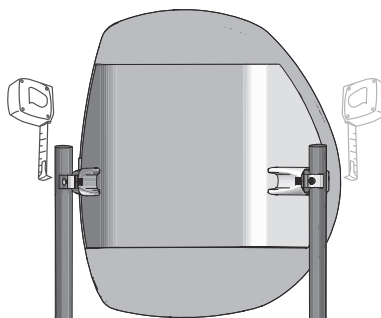

Installation et ajustement de la hauteur, suite

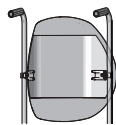

Installation de l'Option B

Utiliser cette option si les montants du fauteuil roulant ont des poignées de poussée ou autre équipement pouvant interférer avec l'installation.

1. Avant d'installer le produit, s'assurer que le matériel est adéquat pour le fauteuil roulant et la coquille du dossier. Voir « Sélection du matériel ».
2. Retirer la vie de pince de montant et la pince de montant extérieur. Répéter de l'autre côté.
3. Placer les pinces de montant intérieur autour des montants du fauteuil roulant. Fixer, mais de pas serrer les pinces de montant extérieur, en utilisant les vis de pince de montant.

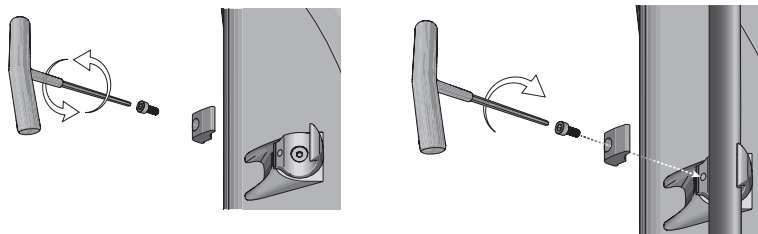

4. Glisser la coquille du dossier en haut ou en bas jusqu'à la hauteur désirée.

Remarque : si le produit ne s'ajuste pas correctement sur le fauteuil roulant, répéter « Sélection du matériel ».

5. Serrer les vis des pinces de montant le plus possible + un quart de tour.
Remarque : si une clé dynamométrique est disponible, ne pas serrer plus que 40 livres-pouce (4.5 Newton-mètres).

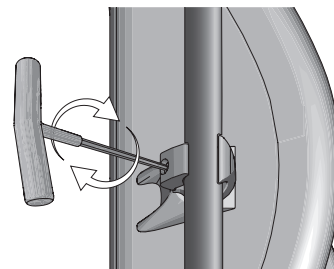
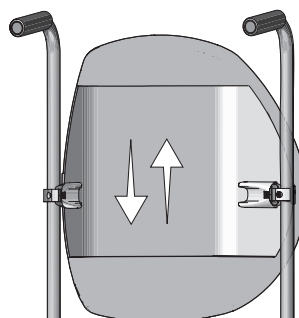

6. Utiliser un ruban à mesurer pour s'assurer que les pinces de montant sont à la même hauteur.
7. Si nécessaire, ajuster la hauteur et resserrer le matériel (voir les étapes précédentes).

⚠ Avertissement : L'individu doit être transféré sur le fauteuil roulant de façon sécuritaire.

⚠ Avertissement ÉIPS : s'assurer que le produit est positionné avec que la partie inférieure soit en contact avec l'épine iliaque postéro-supérieure (ÉIPS). Si le produit n'est PAS positionné pour être en contact avec l'ÉIPS, le soutien pelvien et le contrôle du tronc peuvent être réduits.

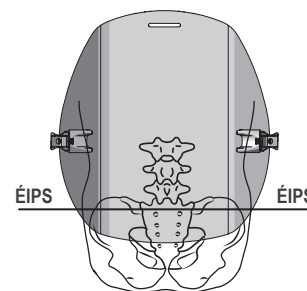
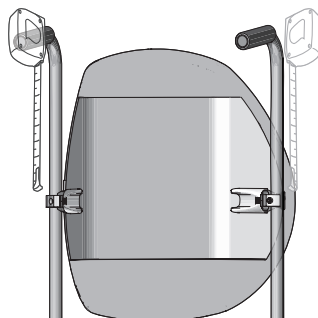

Retrait du produit

⚠ Avertissement : NE PAS retirer le produit alors que l'individu est assis dans le fauteuil roulant.

Pour les montants de dossier sans poignées de poussée :

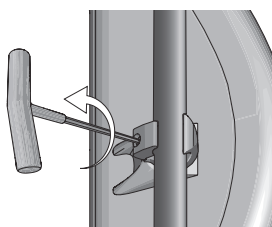

1. Desserrer, mais ne pas retirer les vis de pince de montant sur chaque côté.

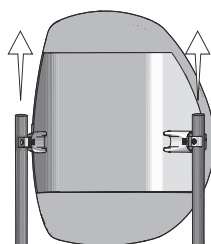

2. Soulever pour glisser le produit loin des montants du fauteuil roulant.

Pour les montants de dossier avec des poignées de poussée :

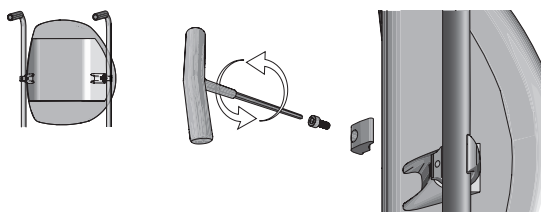

1. Sur les deux côtés, retirer la vis de pince de montant et la pince de montant extérieur.
2. Retirer le produit du fauteuil roulant.

Retrait du matériel

⚠ Avertissement : Afin d'installer le produit correctement et de façon sécuritaire, vous DEVEZ utiliser le bon matériel. Voir « Sélection du matériel ».

Remarque : pour remplacer le matériel, suivre les instructions de retrait et ensuite suivre les instructions pour la « Fixation du matériel ».

Retrait de la pince de montant extérieur

1. Sur les deux côtés, retirer la vis de pince de montant et la pince de montant extérieur.
2. Continuer avec la section « Fixation du matériel » de ce guide.

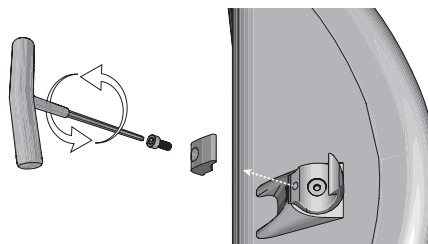

Remarque : la pince de montant extérieur de 2,5 cm (1 po) est indiquée.

Retrait de disque

Remarque : Le disque « A » est indiqué.

1. Pour les deux côtés, retirer les pinces de montant extérieur et intérieur :
 - a. Retirer la vis de la pince de montant et la pince de montant extérieur.
 - b. Retirer la vis d'ajustement d'angle et la pince de montant intérieur.

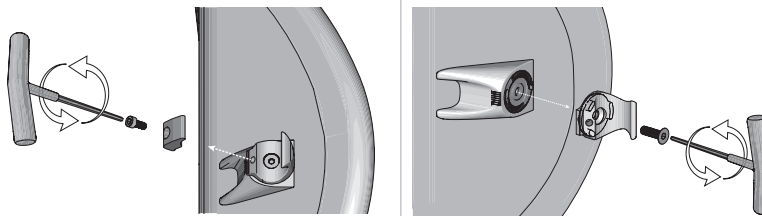

2. Pour les deux côtés, retirer les disques :
 - a. Tourner les pinces de montant intérieur à l'envers pour faire tomber les disques.
 - b. Enlever les disques sur les côtés de la coquille du dossier. Utiliser la clé avec une poignée en T ou un petit tournevis plat (ou autre outil).
Conseil : Placer la clé avec une poignée en T au centre du disque, et bouger la poignée en un mouvement circulaire.
3. Continuer avec la section « Fixation du matériel » de ce guide.

Pince de montant intérieur

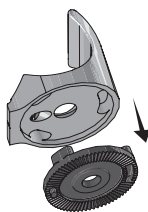

Coquille du dossier

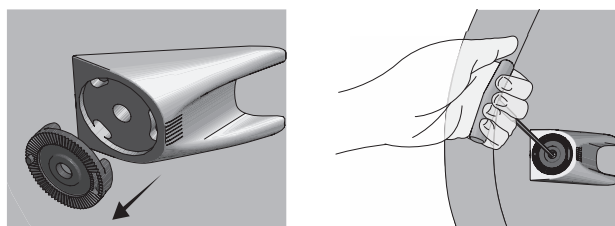

Installer et enlever la housse

⚠ Avertissements :

- NE PAS enlever ou installer la housse alors qu'un individu est assis dans le fauteuil roulant.
- NE PAS utiliser le produit sans la housse et le coussinet-mousse.
- Inspectez la housse pour vérifier qu'elle n'est pas endommagée et remplacez-la au besoin.

Pour enlever la housse :

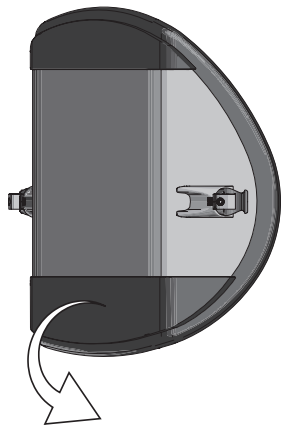

1. À l'arrière et sur la partie inférieure de la coquille, tirer sur le rabat de la housse et relâcher la housse de la bande de fermeture.

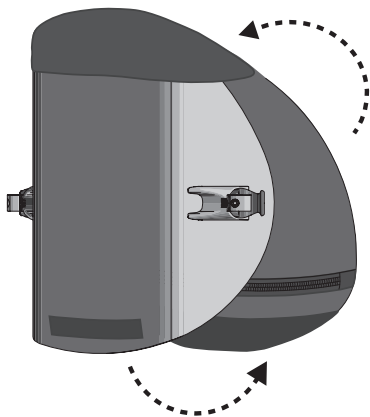

2. Tirer la housse hors de la coquille du dossier en la dégageant des bandes de fermeture sur le côté avant.

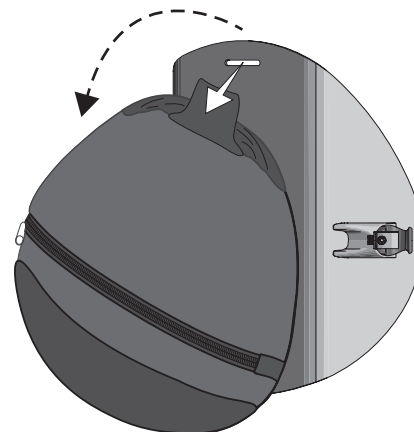

3. Retourner la housse sur le dessus de la coquille. Relâcher le rabat d'attachement de la bande de fermeture. Tirer le rabat à travers la fente de fixation de la housse pour retirer celle-ci.

Pour installer la housse :

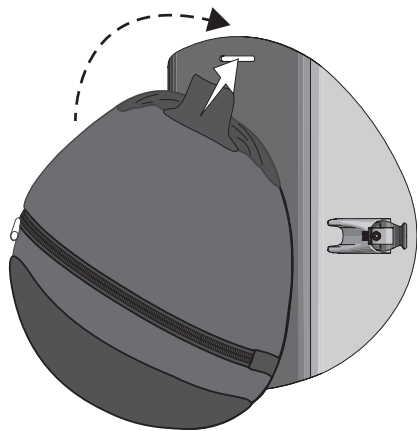

1. Sur la partie supérieure de la coquille, glisser le rabat de fixation à travers la fente de fixation de la housse. Appuyer sur la bande de fermeture sur la coquille et le rabat de fixation pour fixer la housse. Retourner la coquille par-dessus la partie supérieure de la coquille.

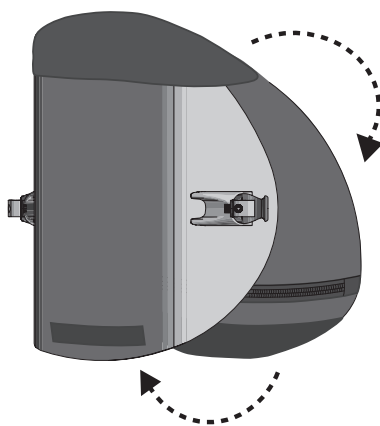

2. Replier le rabat de la housse sur le dessus de la coquille et appuyer sur les cercles de fermeture. S'assurer que le côté de la fermeture à glissière fait face à la coquille, et appuyer pour attacher la housse aux bandes de fermeture sur le côté avant de la coquille.

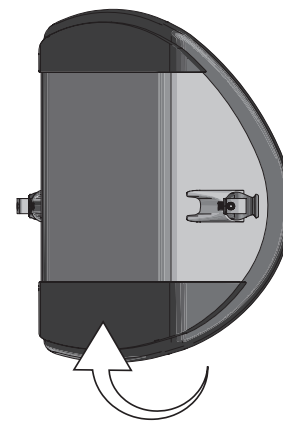

3. Tirer sur la partie inférieure de la housse par-dessus le bord inférieur de la coquille. Appuyer sur la bande de fermeture sur la coquille et le rabat de la housse ensemble pour fixer la housse.

Retrait et installation du coussinet-mousse

⚠ Avertissement : inspecter les composants de la housse pour tout dommage et remplacer si nécessaire.

Retrait :

1. Détacher la housse et la mousse de la coquille du dossier.
2. Ouvrir la fermeture à glissière et retirer la housse.

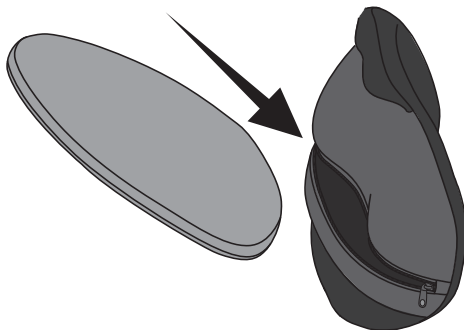

Installation :

1. Ouvrez la fermeture à glissière.
2. Placer le coussinet-mousse dans la housse.

Les extrémités large et étroite du coussinet-mousse doivent être alignées avec les extrémités large et étroite de la housse.

Tourner la coquille de dossier

1. Retirer le produit s'il est déjà installé sur le fauteuil roulant. Voir « Retrait du produit ».
2. Faire tourner la coquille du dossier.
3. Suivre toutes les instructions pour installer et ajuster le produit.

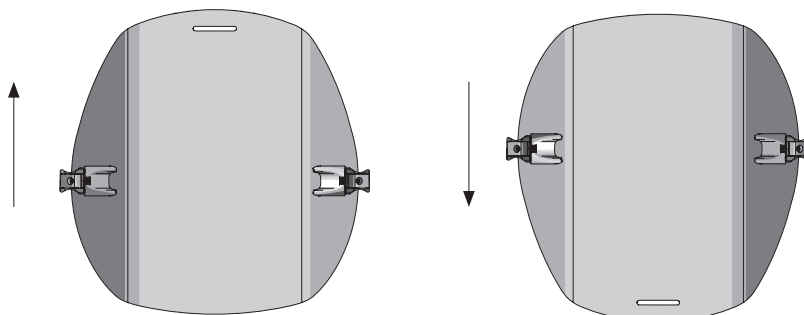

Coussin pour soutien lombaire

⚠ Avertissement : NE PAS installer les accessoires sur le produit alors que l'individu est assis dans le fauteuil roulant.

Le coussin pour soutien lombaire fournit un soutien à la région lombaire. Le contenu de l'emballage inclut des crochets et des bandes de fermeture à boucle. Le côté crochet de la bande de fermeture est pré-attaché à l'arrière du coussin pour soutien lombaire.

Pour installer un coussin pour soutien lombaire :

1. Détacher le rabat de la housse le plus près de la fermeture éclair et ouvrir celle-ci.
2. Placer le soutien lombaire à l'intérieur de la housse, positionné au niveau de la courbe de la colonne vertébrale, ou là où c'est le plus confortable. Le soutien lombaire peut être placé à l'avant ou à l'arrière du coussinet-mousse.
3. Enlever le revêtement intérieur du côté de la bande de fermeture à bouclettes et fixer le coussin pour soutien lombaire dans la position désirée.
Remarque : si la bande de fermeture à bouclettes est attachée à l'intérieur de la housse, la bande de fermeture peut devoir être remplacée après plusieurs lavages de la housse.
4. Refermer la fermeture éclair de la housse et rattacher le rabat de la housse.

Pour enlever un coussin pour soutien lombaire :

1. Détacher le rabat de la housse le plus près de la fermeture éclair et ouvrir celle-ci.
2. Détacher délicatement le crochet et les bandes de fermeture à bouclettes les unes des autres.

Dépannage

Pour de l'aide supplémentaire, contacter un fournisseur d'équipement, un distributeur, ou le service à la clientèle.

Le matériel est desserré sur les montants arrière du fauteuil roulant.	Les montants du fauteuil roulant sont trop petits. Vérifier la grandeur de la pince de montant extérieur. Si les montants de dossier sur le fauteuil roulant ont un diamètre de 2 cm (¾ po), vous devez utiliser les pinces de montant extérieur de 2 cm (¾ po). Voir « Sélection du matériel ».
Le matériel de montant de dossier ne conviendra pas aux montants de dossier du fauteuil roulant.	Les montants du fauteuil roulant sont trop grands. Vérifier la grandeur de la pince de montant extérieur. Si les montants de dossier sur le fauteuil roulant ont un diamètre de 2,5 cm (1 po), vous devez utiliser les pinces de montant extérieur de 2,5 cm (1 po). Voir « Sélection du matériel ».
Le matériel ne sera pas bien serré ou fixé.	<ul style="list-style-type: none"> » S'assurer que le matériel est de bonne taille. Voir « Sélection du matériel ». » S'assurer que le matériel est bien assemblé et orienté vers la coquille du dossier. Les marqueurs sur la coquille du dossier devraient être alignés avec le marqueur sur la pince de montant intérieur. Voir « Fixation du matériel ».
Le soutien de dossier semble être installé de manière inégale.	<ul style="list-style-type: none"> » Utiliser un ruban à mesurer ou une règle pour s'assurer que le matériel est à la même hauteur sur les deux montants de dossier du fauteuil roulant. » S'assurer que les mêmes disques sont utilisés sur les deux côtés (par exemple, AB et BA; et non pas AA et BA). Voir « Fixation du matériel ».

Entretien

 **Avvertissement** : NE PAS continuer à utiliser le produit si une quelconque pièce ne peut être serrée, est brisée, ou ne fonctionne pas correctement. Le produit devrait être inspecté périodiquement et de façon complète par un technicien qualifié.

Vérifier quotidiennement que le matériel et les vis sont bien serrés. Resserrer les vis desserrées selon les instructions de ce guide. Vérifier les composants quotidiennement pour toute usure ou tout dommage et remplacer si nécessaire.

Entreposage, transport, élimination et recyclage

Entreposage et transport : nettoyer et désinfecter le produit. Le ranger dans un contenant le protégeant contre l'humidité, les contaminants et tout risque d'endommagement. Après l'entreposage ou le transport du produit, l'examiner pour vérifier l'absence de dommages (voir la section « Dépannage ») et le préparer à l'emploi selon les instructions fournies.

Élimination : les composants des produits décrits dans ce manuel ne sont associés à aucun risque environnemental connu lorsqu'ils sont correctement utilisés et éliminés conformément aux réglementations locales/régionales. À la fin de leur vie utile, traiter les produits comme des déchets sanitaires et les jeter conformément aux directives locales concernant ce type de déchet. L'incinération doit être effectuée par un établissement de gestion des déchets compétent et agréé.

Recyclage : contacter un organisme de recyclage local en vue de déterminer les options de recyclage relatives au produit.

Garantie limitée

Durée de la garantie limitée à partir de la date originale d'achat du produit : coquille du dossier et matériel : 60 mois; housse, coussinet-mousse, coussinet de soutien lombaire : 18 mois. Voir aussi le supplément de garantie limitée fourni avec le produit ou contacter le service à la clientèle.













Nettoyage et désinfection

⚠ Avertissement :

- Le nettoyage et la désinfection sont des processus distincts. Le nettoyage doit précéder la désinfection. Avant l'utilisation par un autre individu : nettoyer, désinfecter et vérifier le bon fonctionnement du produit.
- Nettoyer le produit régulièrement et lorsqu'il est souillé.
- Suivre les directives de sécurité sur les contenants de produits chimiques.

⚠ Mises en garde:

- NE PAS utiliser d'abrasifs comme la laine d'acier ou les tampons à récurer sur le produit.
- NE PAS utiliser de produits nettoyants qui contiennent du pétrole ou des solvants organiques (c.-à-d. acétone, toluène, méthyléthylcétone (MEK), naphte, liquides de nettoyage à sec, dissolvants d'adhésifs) sur le produit.

Composant AGILITY	Pour nettoyer :	Pour désinfecter :
Coquille de dossier et matériel :	Laver à la main à l'eau et au savon au moyen d'une éponge. Rincer à l'eau claire. Essuyer au moyen d'un chiffon propre et laisser sécher complètement à l'air libre.  	Essuyer délicatement avec un chiffon mouillé avec un désinfectant ménager. Rincer avec de l'eau propre. Assécher avec un chiffon propre puis laisser sécher complètement à l'air.  
Housse : <i>Remarques:</i> - Retirer le coussinet-mousse de la housse avec de nettoyer et désinfecter. Bien fixer le crochet et les bandes des fermetures à boucle aux deux extrémités de la housse. - Virer la housse à l'envers. - Refermer la fermeture éclair pour éviter les accrocs.	Laver à la machine à l'eau froide avec un détergent doux, cycle délicat, ou nettoyer à la main avec un détergent neutre et de l'eau. Rincer abondamment. Sécher au sèche-linge à basse température ou à l'air libre.  	Laver à la main avec un désinfectant à l'ammonium quaternaire (suivre les instructions sur l'étiquette du produit). Rincer abondamment avec de l'eau propre. La housse peut être lavée à la machine avec de l'eau chaude (60°C) pour désinfecter. Sécher à basse température. N'UTILISEZ PAS d'eau de Javel.  OU   <i>Remarque : la méthode pour désinfecter devrait être déterminée selon les besoins de désinfection.</i> 
Coussinet-mousse et coussinet de soutien lombaire : <i>Remarque : retirer le coussinet-mousse de la housse avant le nettoyage.</i>	Essuyer légèrement avec un chiffon humide. NE PAS utiliser de savon. NE PAS submerger dans l'eau. Essuyer avec un chiffon propre. Laisser complètement sécher à l'air avant de remettre dans la housse.  	<i>Remarque : les désinfectants ne sont pas efficaces sur des surfaces poreuses comme la mousse. Remplacer les composants de mousses salis ou contaminés uniquement avec des composants de mousse autorisés. Les composants de mousse de remplacement peuvent être achetés séparément. Les composants de mousses salis ou contaminés NE DOIVENT PAS être utilisés par différents individus.</i>

Symboles d'entretien



Essuyer avec un linge humide.



Lavage à la machine eau tiède, cycle normal.



Lavage à la machine eau chaude, cycle normal, température illustrée.



Laver à la main.



Sécher à plat à l'ombre.



Sécher à basse température.





Lavage à la main eau tiède.



Ne pas javelliser.

Leia antes de usar

- 1 **INFORMAÇÕES DE SEGURANÇA:**
Leia todas as informações de segurança. 
- 2 **ESCOLHA DA ESTRUTURA:**
IMPORTANTE! Siga as instruções "Escolha da Estrutura".
Se a estrutura errada for usada, o produto **NÃO** encaixará corretamente na cadeira de rodas.
- 3 **INSTALAÇÃO E AJUSTE DO PRODUTO:**
 - a. Fixação da Estrutura
 - b. Ajuste de Ângulo (se necessário)
 - c. Instalação e Ajuste de Altura

 Se o produto já foi fornecido instalado em a cadeira de rodas, não é necessário selecionar uma nova estrutura. **No entanto, se você for remover o produto e instalá-lo em uma cadeira de rodas diferente, certifique-se de seguir todas as instruções de Escolha da Estrutura e Instalação e Ajuste do Produto antes de usar o produto.**

Nota: Salvo indicação em contrário, "o produto" se refere à AGILITY Active ao longo deste manual de operação.

Informações de contato

ROHO, Inc.

1501 South 74th St., Belleville, IL 62223 U.S.A.

EUA.: 800-736-0925 • Fax: 888-551-3449

Atendimento ao Cliente: orders.roho@permobil.com

Fora dos EUA.: +1 618-277-9150 • Fax: +1 618-277-6518

Atendimento ao Cliente: intlorders.roho@permobil.com

permobil.com

Alerta

Indica que não seguir o procedimento especificado pode levar a condições potencialmente perigosas, resultando em ferimentos graves.

Cuidado

Indica que não seguir o procedimento especificado pode levar a condições potencialmente perigosas, resultando em ferimentos leves a moderados, ou danos ao equipamento ou outra propriedade.

Notificação de acidentes

Em caso de acidentes ou lesões graves, contacte o Apoio ao cliente.

Observe

Fornecedor: Este manual deve ser entregue ao usuário deste produto.
Operador (Pessoa ou Cuidador): Antes de usar este produto, leia as instruções e guarde-as para referência futura.

Os produtos podem ser cobertos por uma ou mais patentes e marcas comerciais dos EUA e estrangeiras, incluindo ROHO®, AGILITY® e shape fitting technology®. Zytel® é uma marca registrada da DuPont.

As informações dos produtos são alteradas conforme necessário; informações atualizadas do produto estão disponíveis em permobil.com. Contacte o Apoio ao cliente para obter versões anteriores das informações do produto.

ROHO, Inc. é parte do Permobil.















© 2018, 2023 Permobil

Rev. 2023-10-10

Conteúdo

Uso Pretendido	47
Informações Importantes de Segurança	47-48
Especificações do Produto	48
Detalhe das Peças	49
Escolha da Estrutura	50-51
Fixação da Estrutura	52
Ajuste do Ângulo	53
Instalação e Ajuste de Altura	54-55
Remoção do Produto	56
Remoção da Estrutura	56
Remoção e instalação da capa	57
Remoção e instalação de almofada de espuma	58
Dobrar a Concha de Encosto	
Almofada de Apoio Lombar	
Solução de problemas	59
Manutenção	
Armazenamento, transporte, eliminação e reciclagem	
Garantia limitada	
Limpeza e Desinfecção	60

Glossário de símbolos

 LOT	Código de lote	 MD	Dispositivo médico
 REF	Número do modelo	 SN	Número de série
 CL	Instruções de limpeza	 FITS	Tamanhos
 DI	Instruções de desinfecção	 QTY	Quantidade
 FAB	Fabricante	 CR	Atende critérios de inflamabilidade
 DATE	Data de fabrico	 WDL	Tamanho (largura x profundidade x comprimento)
 INFO	Consultar as instruções de utilização	 WT	Limite de peso
 UDI	Identificador único do dispositivo		

Uso Pretendido

O Suporte de Encosto de alumínio ROHO AGILITY Active (AGILITY Aluminum) é um substituto leve do suporte de encosto para cadeira de rodas e destina-se a fornecer apoio e posicionamento do tronco/pélvis. AGILITY Aluminum tem um limite de peso de 265 lbs. (120,2 kg). Modelos incluem:

Suporte de Apoio de Contorno Min. De Alumínio ROHO AGILITY Active (AGILITY Aluminum Min)

Suporte de Apoio de Contorno Médio de Alumínio ROHO AGILITY Active (AGILITY Aluminum Médio)

Um clínico com experiência em assentamento e posicionamento deve determinar se o produto é apropriado para as necessidades de assentamento específicas do indivíduo. Apenas a declaração de uso pretendido do produto não deve ser suficiente para fazer essa determinação.

Os produtos médicos apresentados neste documento destinam-se a ser apenas uma parte de um regime geral de cuidados que inclui todos os equipamentos de assento e mobilidade e intervenções terapêuticas. Um clínico com experiência em assentamento e posicionamento deve identificar este regime de cuidados após avaliar as necessidades físicas e a condição médica geral do indivíduo.

Um clínico também deve avaliar deficiência visual, de leitura e cognitiva para determinar a necessidade de ajuda do cuidador ou a necessidade de outras tecnologias assistivas, como instruções em letras grandes, para garantir o uso adequado do produto.

Informações Importantes de Segurança



Advertencias:

- NÃO use o produto sem primeiro ler e entender este manual. Se você não conseguir realizar alguma das tarefas neste manual, busque ajuda entrando em contato com um médico, fornecedor do equipamento, distribuidor ou suporte ao cliente.
- Siga todas as instruções e informações de segurança fornecidas com o produto e pelo fabricante de sua cadeira de rodas ou outros acessórios.
- Ruptura de pele/tecido mole pode ocorrer devido a diversos fatores, que variam conforme a pessoa. Verifique a pele com frequência, ao menos uma vez por dia, especialmente naquelas áreas que cobrem proeminências ósseas. Vermelhidão, arranhões ou manchas escuras (quando comparada com a pele normal) podem indicar lesão superficiais ou profundas dos tecidos e podem precisar de ser tratadas. Se houver alguma descoloração da pele/tecido mole, INTERROMPA imediatamente o uso. Se a descoloração não desaparecer dentro de 30 minutos após o desuso, consulte imediatamente um profissional de saúde.
- O produto deve ser instalado e ajustado por um fornecedor competente de equipamento médico qualificado ou profissional de saúde licenciado.
- O produto deve ser dimensionado corretamente para o indivíduo e a cadeira de rodas.
- Como acontece com qualquer adição a uma cadeira de rodas, o produto pode afetar a estabilidade da sua cadeira de rodas. Antes de utilizar o produto, consulte um médico para determinar se sua cadeira de rodas requer modificações adicionais.
- NÃO se incline sobre o topo do produto. Isso pode causar uma mudança no centro de gravidade e a cadeira de rodas pode tombar.
- Verifique diariamente para confirmar o aperto dos parafusos. Reaperte os parafusos soltos, seguindo as instruções deste manual. Verifique diariamente o desgaste ou quebra. NÃO utilize o produto se qualquer parte não puder ser apertada ou está quebrado. Periodicamente, o produto deve ser cuidadosamente inspecionado por um técnico qualificado.
- Mantenha os componentes pequenos da estrutura fora do alcance das crianças e de quaisquer pessoas que tenham tendência para colocar objetos não comestíveis na boca. Engolir ou inalar pode levar a lesões graves ou morte. Procure IMEDIATAMENTE assistência médica de emergência.
- NÃO levante ou empurre uma cadeira de rodas usando qualquer parte do produto, pois esta poderá se soltar da cadeira de rodas.
- Compatibilidade para cadeiras de rodas: As cadeiras de rodas com barras de reforço podem não ser compatíveis com o produto, pois a barra de reforço rigidizer pode interferir no ajuste de ângulo e/ou altura. Consulte um fornecedor de equipamentos para determinar se o produto é compatível com sua cadeira de rodas.
- Não exponha o produto ou componentes a altas temperaturas, chamas abertas ou cinzas quentes. As certificações de testes ou certificação, incluindo inflamabilidade, podem não se aplicar a este dispositivo quando combinado com outros produtos ou materiais. Verifique as declarações de teste e certificação para todos os produtos usados em combinação com este dispositivo.
- Os componentes metálicos podem ficar quentes se expostos a altas temperaturas ou frios se expostos a baixas temperaturas. A superfície de montagem da capa irá se adaptar à temperatura ambiente. Tome as devidas precauções, especialmente quando o produto entrar em contato com a pele desprotegida.



Advertências - Transporte em Veículo Motorizado:

- O produto NÃO é projetado para ser usado para assentamento em um veículo motorizado, e NÃO atende aos padrões federais para assentos de veículos motorizados. O risco de uma desconexão acidental que poderia resultar em queda e potencial lesão grave não foi avaliado.
- SEMPRE transfira para a um assento de veículo aprovado antes do veículo se movimentar.
- SEMPRE guarde o produto com segurança durante o transporte para evitar danos. Se o produto sofreu algum acidente durante o transporte, consulte a seção "Manutenção" deste manual.

Informações Importantes de Segurança, continuação

⚠ Cuidados:

- O produto destina-se a ser usado com a capa do produto e a almofada de espuma.
- Proteja o produto contra choques bruscos de força que possam causar danos e/ou quebras.
- O uso de qualquer estrutura ou componentes que não sejam aprovados para uso com o produto pode resultar em danos ou falhas no produto e pode anular a garantia.
- Os componentes do produto não devem ser usados separadamente do produto ou em conjunto com outros suportes de encosto para cadeiras de rodas.
- Salvo disposição em contrário neste manual, o produto não deve ser usado com e não foi testado para uso com acessórios de outros fabricantes.
- Alteração do produto pode afetar seu desempenho e anular a garantia.
- Exposição prolongada ao ozônio pode degradar os materiais utilizados na capa, afetar o seu desempenho e anular a garantia do produto.

Especificações do Produto

Comprimento (W) pol. (cm):

8 (20,5); 10 (25,5)

As medições de comprimento (C) são tomadas a partir da borda central até a borda central entre as extremidades estreita e larga da concha de encosto. Nota: O conjunto da capa não está incluído na medição do comprimento.

Largura (L) pol. (cm):

14 (35,5); 15 (38); 16 (40,5); 17 (43); 18 (45,5)

As medidas de largura (W) são tiradas de fora para fora do encosto.

Profundidade (D) pol. (cm):

Contorno Mínimo: 3 (7,5);

Contorno Médio: 4 (10)

As medições da profundidade são feitas a partir do centro, a superfície dianteira para o ponto mais alto da borda de contorno.

Faixa de peso:

2 a 3 libras. (0,9 a 1,4 kg)

A faixa de peso é baseada nos menores e maiores tamanhos [pol. (cm)]:

menor: 14 x 8 x 3 (35,5 x 20,5 x 7,5)

maior: 18 x 10 x 4 (45,5 x 25,5 x 10)

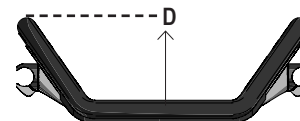
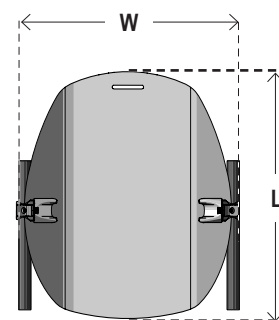

Fixação da Estrutura (tipo de estrutura)

Parafuso de fixação da bengala (parafuso de cabeça cilíndrica): M5 x .08 x 12mm

Parafuso de ajuste do ângulo (parafuso de cabeça chata do soquete): M6 x 1,0 x 20mm / 25mm / 30mm

2,54 cm = 25,4 mm = 1 pol.

Materiais:

Concha de encosto e estrutura: alumínio, aço, Zytel

Capa: frente de tecido do espaçador e parte traseira e abas resistentes a fluidos com fixadores autoadesivos para prender a capa na concha de encosto

Almofada de espuma: frente de poliuretano; parte traseira de polietileno

Almofada de Suporte lombar (acessório opcional): poliuretano

Vida útil esperada do produto: 5 anos

Detalhe das Peças

Conteúdo da embalagem:

Concha de Encosto
Estrutura
Chave com cabo em T
Capa com almofada de espuma
Manual de operação com suplemento de garantia limitada

Nota: Uma chave de torque e uma fita métrica ou régua são recomendados, mas não estão incluídos no conteúdo da embalagem

Para encomendar peças de reposição, contate um fornecedor do equipamento ou o Suporte ao Cliente.

Concha de encosto com Capa e Estrutura

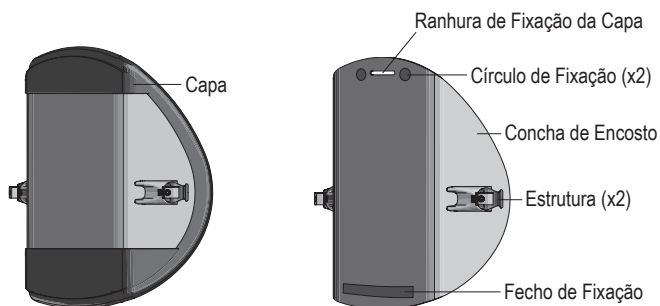

Nota: O produto pode ser fornecido montado (estrutura fixada) ou desmontado (estrutura não fixada).

⚠ Aviso: Mantenha os componentes pequenos da estrutura fora do alcance de crianças e de qualquer pessoa que tenha tendência para colocar objetos não comestíveis na boca. Engolir ou inalar pode levar a ferimentos graves ou morte. Procure **IMEDIATAMENTE** ajuda médica de emergência.



Opções de componentes da estrutura

Ver "Escolha da Estrutura".

Estrutura (x2)

Opções de braçadeiras externas da bengala	Opções de parafusos de ajuste de ângulo	Opções de discos
<p>1 pol. (2,5 cm) (x2)</p> <p>for 1 pol. (2,5 cm) bengalas da cadeira de rodas</p>	<p>20 mm (x2)</p> <p>25 mm (x2)</p> <p>30 mm (x2)</p>	<p>Disco "A" (x4)</p> <p>Disco "B" (x4)</p>
<p>¾ pol. (2 cm) (x2)</p> <p>para bengalas da cadeira de rodas de ¾ pol. (2 cm)</p>		

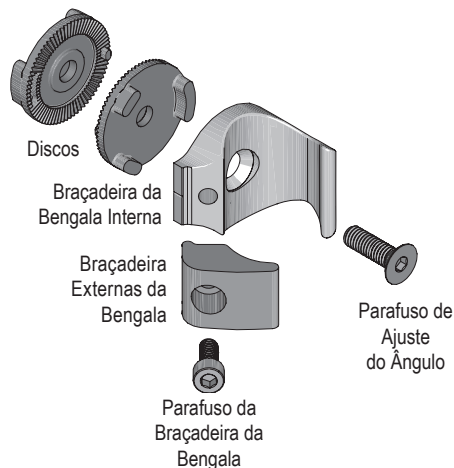
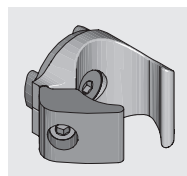

Chave T (4mm)

Use a chave com cabo em T para anexar, apertar ou remover parafusos.



Capa

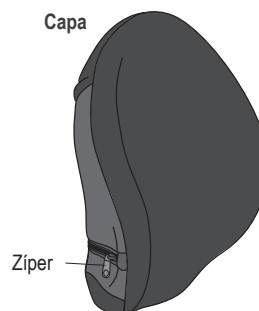

Almofada de Espuma

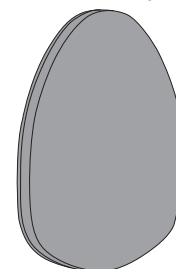

Escolha da Estrutura Parte Um: Discos/Parafusos

⚠ Advertências:

- Se a estrutura errada for usada, o produto NÃO encaixará corretamente na cadeira de rodas. Siga estas instruções para selecionar a estrutura correta. Consulte um médico ou o fornecedor do equipamento para obter ajuda.
- Se o produto já foi fornecido instalado em sua cadeira de rodas, não é necessário selecionar uma nova estrutura. No entanto, se você for remover o produto e instalá-lo em uma cadeira de rodas diferente, certifique-se de seguir todas as instruções de Escolha da Estrutura e Instalação e Ajuste do Produto antes de usar o produto.

Instruções: Selecione os discos e parafusos corretos. Em seguida, continue com "Escolha da Estrutura Parte Dois: Braçadeiras Externas da Bengala".

PASSO UM: Ache a Largura da Concha de Encosto.

Consulte a etiqueta na concha de encosto e as tabelas abaixo.

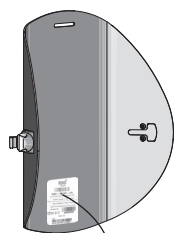

AG2 - 1610F - 2A
AG ACTIVE AL MIN 1610 W/FOAM, COV

PASSO DOIS: Encontre o intervalo de largura correto:

Meça a distância entre as laterais externas das bengalas da cadeira de rodas, como mostrado. Consulte as tabelas abaixo.

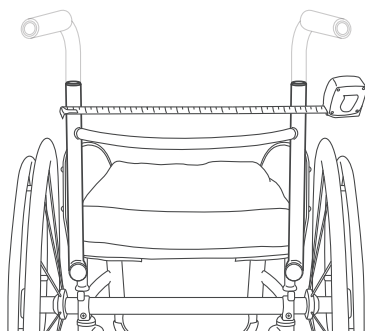

PASSO TRÊS: Selecione a Opção 1, 2 ou 3 (com base na Largura da Concha de Encosto e o Intervalo de Largura).

Nota: Cada Opção inclui dois (2) discos e um (1) parafuso para cada lado da concha de encosto (total de 4 discos e 2 parafusos). Separe as partes restantes.

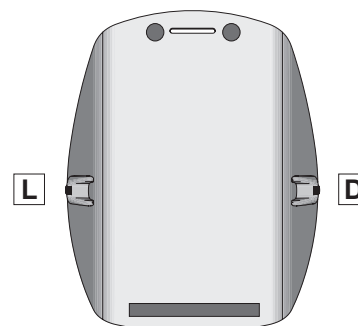

Largura da Concha de Encosto

Largura ou variação de largura

14
15
16
17
18



cm	in.
34.9 - 35.9	13¾ - 14¼
37.5 - 38.4	14¾ - 15½
40 - 41	15¾ - 16½
42.5 - 43.5	16¾ - 17½
45.1 - 46	17¾ - 18½



Opção 1

L = Lado esquerdo

D = Lado direito

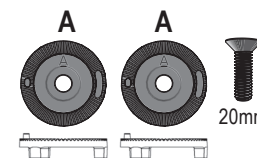
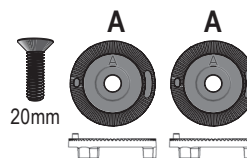

14
15
16
17
18



cm	in.
35.9 - 36.8	14¼ - 14½
38.4 - 39.4	15½ - 15½
41 - 41.9	16½ - 16½
43.5 - 44.5	17½ - 17½
46 - 47	18½ - 18½



Opção 2

L = Lado esquerdo

D = Lado direito

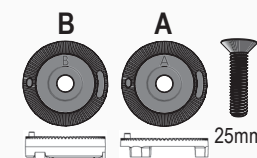
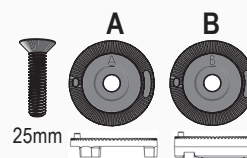

14
15
16
17
18



cm	in.
36.8 - 37.5	14½ - 14¾
39.4 - 40	15½ - 15¾
41.9 - 42.5	16½ - 16¾
44.5 - 45.1	17½ - 17¾
47 - 47.6	18½ - 18¾



Opção 3

L = Lado esquerdo

D = Lado direito

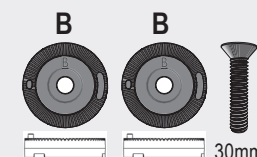
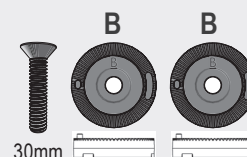

Escolha da Estrutura Parte Dois: Braçadeiras Externas da Bengala

Instruções: Selecione as braçadeiras externas corretas da bengalas. Em seguida, continue com "Fixação da Estrutura".

1. Meça o diâmetro das bengalas da sua cadeira de rodas. Diâmetro = "X".

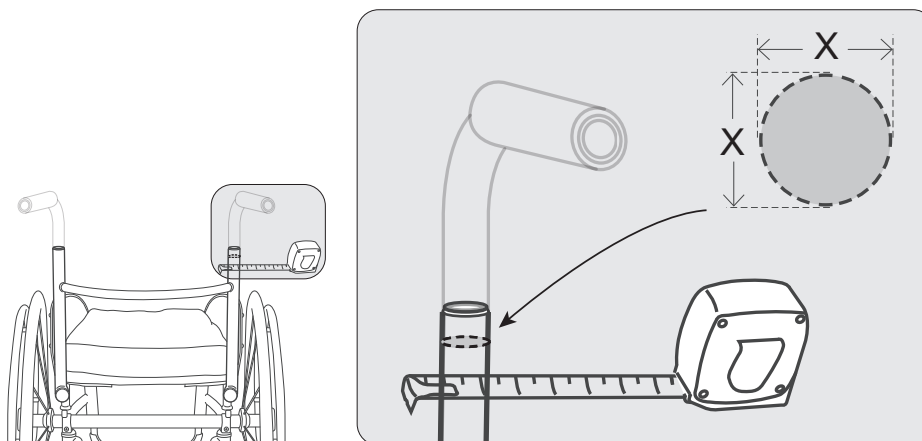

2. Selecione as braçadeiras externas corretas da bengalas.

X = 1 pol. (2.5 cm)

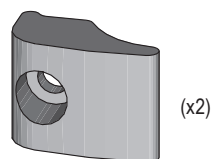

X = 3/4 pol. (2 cm)

Nota: A braçadeira externa da bengala de 3/4 pol. (2 cm) possui uma 'covinha' próxima à abertura do parafuso de fixação da bengala.

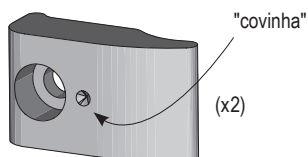

**X ≠ 3/4 pol. (2 cm)
1 pol. (2.5 cm)**

Se o diâmetro (X) das bengalas traseiras da cadeira de rodas não for igual a 3/4 pol. (2 cm) ou 1 pol. (2,5 cm), pergunte ao fornecedor sobre a compatibilidade.

Nota: Uma imagem não pode estar no tamanho real do componente.

Fixação da Estrutura

⚠ Advertências:

- Se a estrutura errada for usado, o produto **NÃO** encaixará corretamente na cadeira de rodas. Antes de fixar a estrutura, siga as instruções de "Escolha da Estrutura" para garantir que você esteja usando a estrutura correta para a cadeira de rodas. Consulte um médico ou o fornecedor do equipamento para obter ajuda.
- Discos idênticos **DEVEM** ser instalados em ambos os lados (por exemplo, AB e BA). Se os discos não forem idênticos (por exemplo, AB e AA), a parte traseira não ficará centralizada, o que pode afetar o posicionamento. Veja "Escolha da Estrutura".
- Se a estrutura estiver fixa e precisar ser substituída, siga as instruções de "Remoção da Estrutura" primeiro e, em seguida, "Fixação da Estrutura"

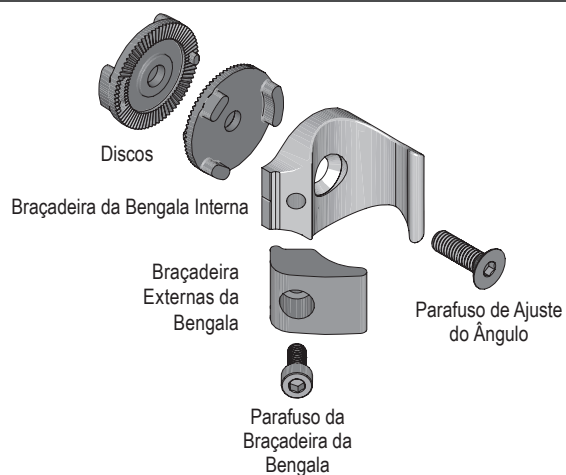

Siga estas instruções para os lados esquerdo e direito.

1. Antes de fixar a estrutura, verifique se ela está correta para a cadeira de rodas e a concha de encosto. Veja "Escolha da Estrutura".

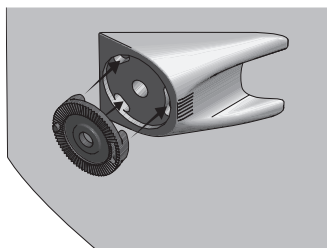

2. Fixe os discos. Pressione um disco nas ranhuras na concha de encosto. Pressione o outro disco nas ranhuras da braçadeira interna da bengala.

Nota: Se estiver usando os discos AB / BA, coloque os discos "B" na concha de encosto.

3. Use o parafuso de ajuste de ângulo para prender a braçadeira interna da bengala na concha de encosto. Combine as saliências e aberturas nos discos.

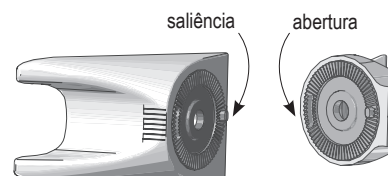
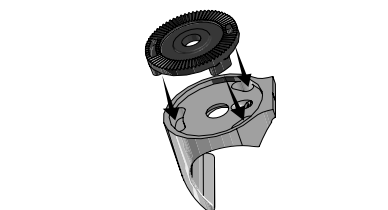
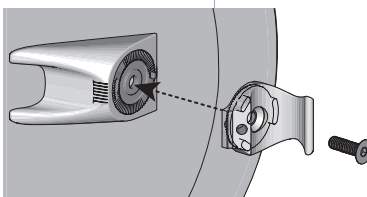

4. Aperte o parafuso de ajuste do ângulo de até estar justo.

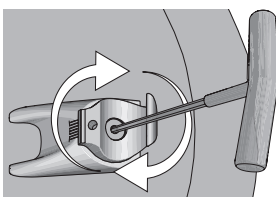

5. Use o parafuso da braçadeira da bengala para prender a braçadeira externa da bengala. Aperte o parafuso da braçadeira da bengala duas (2) rotações completas.

Continue com "Ajuste de Ângulo" na próxima página.

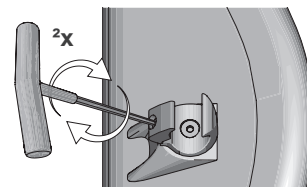
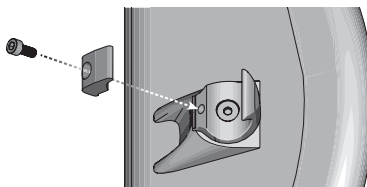

Ajuste do Ângulo

Siga estas instruções para os lados esquerdo e direito.

⚠ Advertências:

- NÃO ajuste o ângulo enquanto o produto estiver instalado na cadeira de rodas. Se o produto estiver instalado, primeiro remova-o da cadeira de rodas antes de ajustar o ângulo. Consulte "Remoção de Produto".
- NÃO instale, remova ou ajuste o ângulo do produto enquanto o indivíduo estiver sentado na cadeira de rodas.

1. Antes de ajustar o ângulo, certifique-se de que a estrutura esteja correta para a cadeira de rodas e a concha de encosto. Veja "Escolha da Estrutura"
2. Solte o parafuso de ajuste de ângulo até 1½ de rotação completa

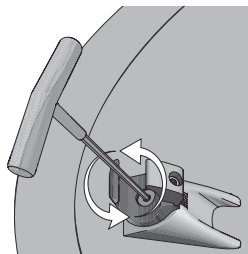

⚠ **Aviso:** Se você girar demais o parafuso de ajuste do ângulo e ele sair, consulte "Fixação da Estrutura".

3. Em cada lado da concha de encosto, localize os marcadores e gire a estrutura para o ângulo desejado. Certifique-se de que os marcadores estejam alinhados da mesma maneira em ambos os lados.

Nota: Cada marcador da concha de encosto representa 5 graus. O ângulo pode ser ajustado até 15 graus em qualquer direção.

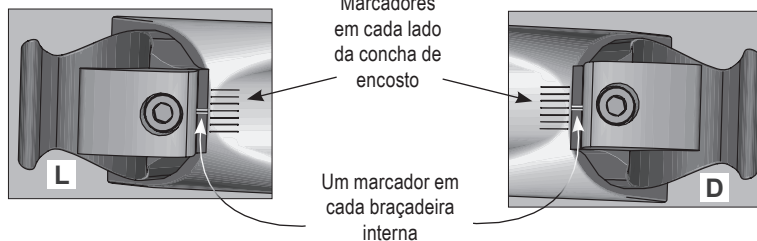
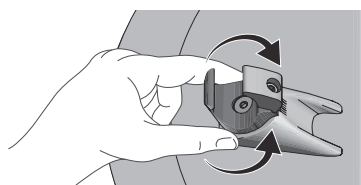

4. Aperte o parafuso de ajuste do ângulo de até estar justo.

Nota: Se uma chave de torque estiver disponível, aperte não mais de 60 polegadas-libras (7 Newton-metros).

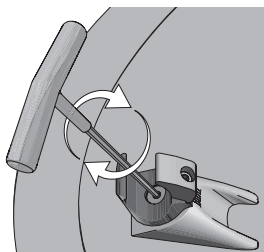

Instalação e Ajuste de Altura

⚠ Advertências:

- NÃO instale, remova ou ajuste a altura do produto enquanto o indivíduo estiver sentado na cadeira de rodas.
- Depois de instalar o produto e antes da transferência do indivíduo para a cadeira de rodas, certifique-se de que toda a estrutura esteja bem firme. Consulte as especificações de torque recomendadas.

Nota: O AGILITY Aluminum pode ser usado em uma posição invertida. Consulte as instruções "Inverter Concha de Encosto" neste manual.

Siga as instruções para a Opção de Instalação A ou Opção de Instalação B, dependendo do tipo bengala da sua cadeira de rodas.

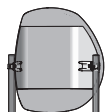
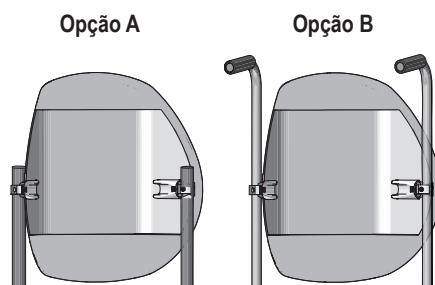

Opção de Instalação A

Use esta opção se as bengalas da sua cadeira de rodas não têm punhos ou outros equipamentos que podem interferir com a instalação.

1. Antes de instalar o produto, certifique-se de que a estrutura esteja correta para a cadeira de rodas e a concha de encosto. Veja "Escolha da Estrutura".
2. Solte, mas não remova, o parafuso da braçadeira da bengala. Repetir para o outro lado.

Nota: Se a braçadeira externa da bengala se soltar, veja Instalação Opção B, passo 5.

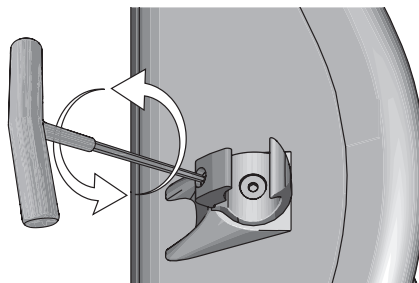

de 1 pol. (2,5 cm) é mostrada.

3. Deslize as braçadeiras para as bengalas na altura desejada.

Nota: Se o produto não encaixar corretamente na cadeira de rodas, repita "Escolha da Estrutura".

4. Aperte os parafusos das braçadeiras da bengala confortáveis + um quarto de volta.

Nota: Se uma chave de torque está disponível, aperte para não mais de 40 polegadas-libras (4,5 Newton-metros).

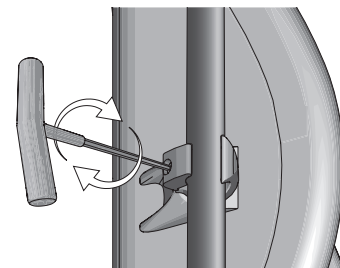
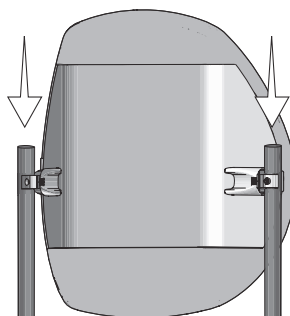

5. Use uma fita métrica para garantir que as braçadeiras da bengala estejam na mesma altura.

6. Se necessário, ajuste a altura e reaperte a estrutura (veja as etapas anteriores).

⚠ **Alerta:** Transfira a pessoa de forma segura para a cadeira de rodas.

⚠ **Alerta PSIS:** Certifique-se de que o produto está posicionado de modo que a parte inferior entre em contato com a coluna posterior ilíaca posterior (PSIS). Se o produto NÃO estiver posicionado para fazer contato com o PSIS, o suporte pélvico e o controle do tronco podem ser reduzidos.

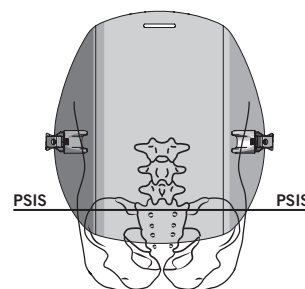
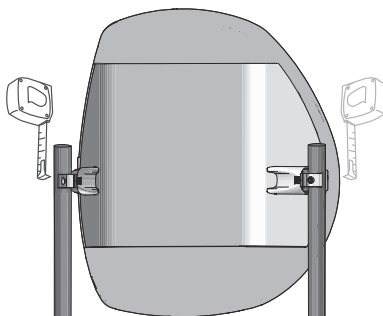

Instalação e Ajuste de Altura, continuação

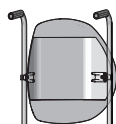

Opção de Instalação B

Use esta opção se as bengalas da sua cadeira de rodas têm punhos ou outros equipamentos que podem interferir com a instalação.

1. Antes de instalar o produto, certifique-se de que a estrutura esteja correta para a cadeira de rodas e a concha de encosto. Veja "Escolha da Estrutura".
2. Remova o parafuso da braçadeira da bengala e a braçadeira externa da bengala. Repetir para o outro lado.
3. Coloque as braçadeiras internas da bengala ao redor das bengalas da cadeira de rodas. Prenda, mas não aperte as braçadeiras externas, usando os parafusos de fixação da bengala.

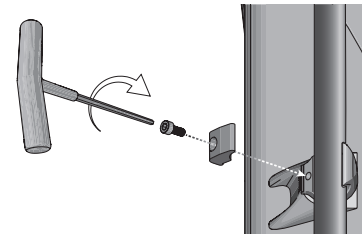
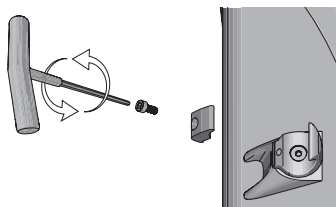

4. Deslize a concha de encosto para cima ou para baixo até a altura desejada.

Nota: Se o produto não encaixar corretamente na cadeira de rodas, repita "Escolha da Estrutura".

5. Aperte os parafusos das braçadeiras da bengala confortáveis + um quarto de volta.

Nota: Se uma chave de torque está disponível, aperte para não mais de 40 polegadas-libras (4,5 Newton-metros).

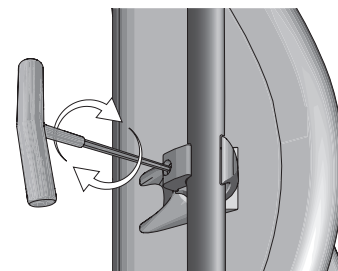
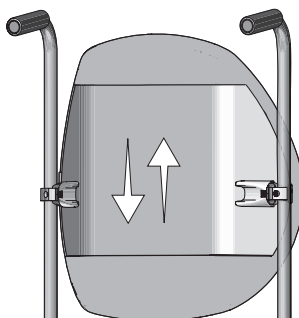

6. Use uma fita métrica para garantir que as braçadeiras da bengala estejam na mesma altura.
7. Se necessário, ajuste a altura e reaperte a estrutura (veja as etapas anteriores).

⚠ Alerta: Transfira a pessoa de forma segura para a cadeira de rodas.

⚠ Alerta PSIS: Certifique-se de que o produto está posicionado de modo que a parte inferior entre em contato com a coluna posterior ilíaca posterior (PSIS). Se o produto NÃO estiver posicionado para fazer contato com o PSIS, o suporte pélvico e o controle do tronco podem ser reduzidos.

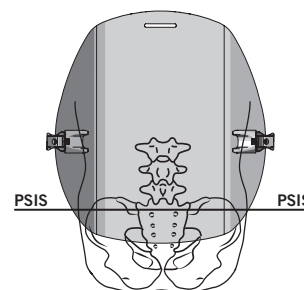
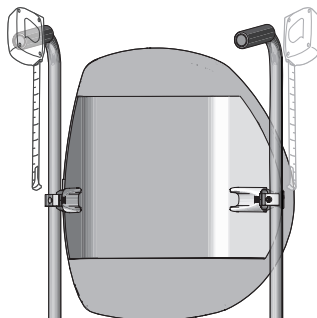

Remoção do Produto

Alerta: NÃO remova o produto enquanto o indivíduo estiver sentado na cadeira de rodas.

Para bengalas traseiras sem punhos:

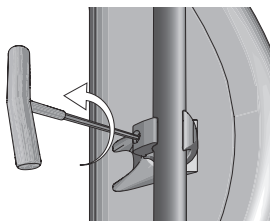

1. Solte, mas não remova, os parafusos de fixação da braçadeira em cada lado

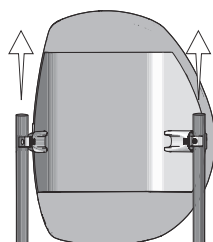

2. Levante para deslizar o produto para fora das bengalas da cadeira de rodas.

Para bengalas traseiras com punhos:

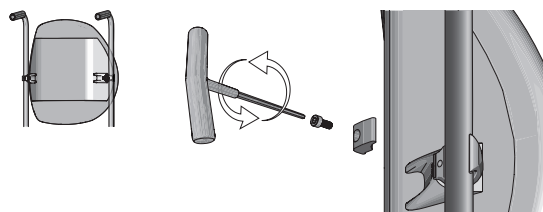

1. Em ambos os lados, retire o parafuso de fixação da bengala e a braçadeira externa da bengala.

2. Remova o produto da cadeira de rodas.

Remoção da Estrutura

Alerta: Para instalar corretamente e com segurança o produto, você DEVE usar a estrutura correta. Veja "Escolha da Estrutura".

Nota: Para substituir a estrutura siga as instruções de remoção e as instruções de "Fixação da Estrutura".

Remoção da Braçadeira Externas da Bengala

- Para ambos os lados, retire o parafuso de fixação da bengala e a braçadeira externa da bengala.
- Continue com a seção "Fixação da Estrutura" deste manual.

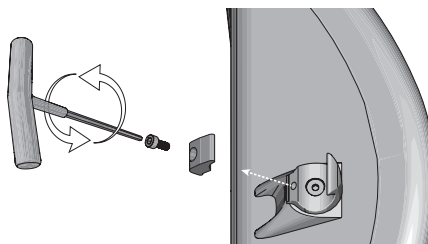

Nota: A braçadeira externa da bengala de 1 pol. (2,5 cm) é mostrada.

Remoção do Disco

Nota: Disco "A" é mostrado.

- Para ambos os lados, remova as braçadeiras externas e internas:
 - Remova o parafuso da braçadeira da bengala e a braçadeira externa.
 - Remova o parafuso de ajuste de ângulo e a braçadeira interna.

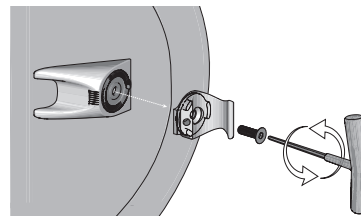
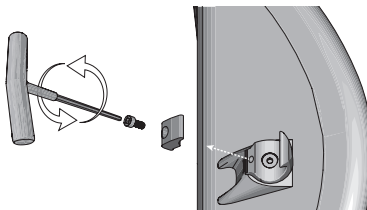

- Para ambos os lados, remova os discos:
 - Vire as braçadeiras internas da bengala de cabeça para baixo para retirar os discos.
 - Erga os discos de ambos os lados da concha de encosto. Use a chave de cabo em T ou uma pequena chave de fenda (ou outra ferramenta).

Dica: Coloque a chave com cabo em T no centro do disco e mova a alça em um movimento circular.

- Continue com a seção "Fixação da Estrutura" deste manual.

Braçadeira da Bengala Interna

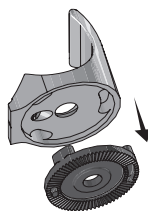

Concha de Encosto

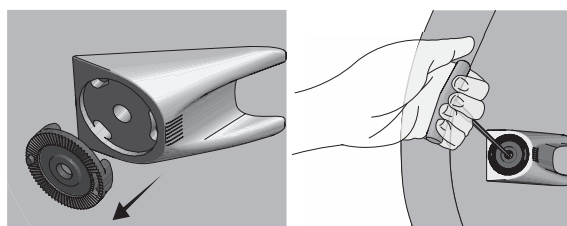

Remoção e instalação da capa

⚠ Advertências:

- NÃO remova ou instale a capa enquanto a pessoa estiver na cadeira de rodas.
- NÃO use o produto sem a capa e a almofada de espuma.
- Inspeccione a capa quanto a desgaste e substitua se necessário.

Para remover a capa:

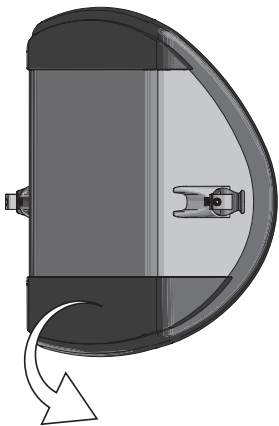

1. Na parte traseira e inferior da concha, puxe a aba da capa para soltar a capa da tira de fixação.

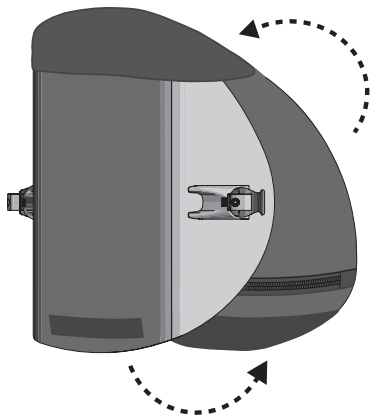

2. Retire a capa da concha, liberando-a dos fechos de fixação na parte da frente.

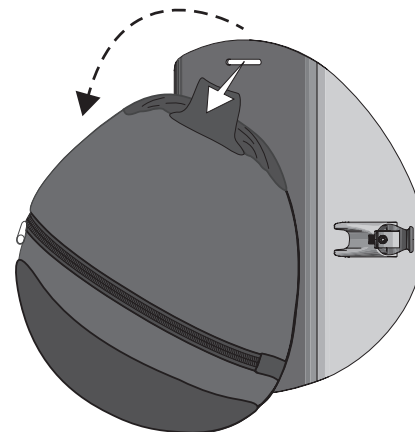

3. Vire a capa sobre a parte superior da concha. Solte a aba de fixação da tira de fixação. Puxe a aba através da ranhura de fixação da capa para remover a capa.

Para instalar a capa:

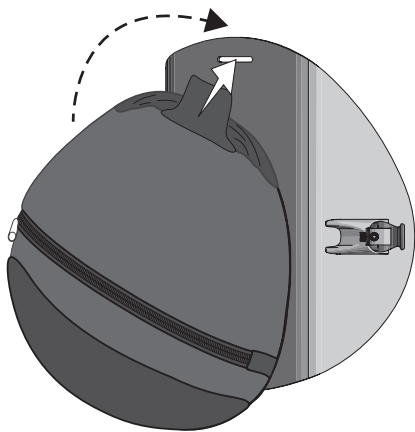

1. Na parte superior da concha, deslize a aba de fixação através da ranhura de fixação da capa. Pressione a tira de fixação sobre a concha e a aba de fixação conjuntamente para prender a capa. Vire a capa sobre a parte superior da concha

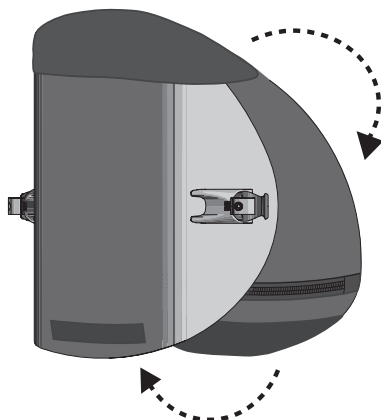

2. Dobre a aba da capa por cima da concha e pressione nos círculos de fixação. Verifique se o lado do zíper da capa está voltado para a concha e pressione para fixar a capa nas tiras de fixação na parte da frente da concha.

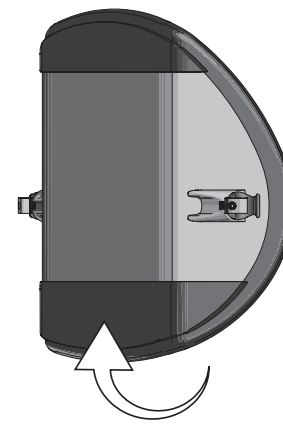

3. Puxe a extremidade inferior da capa sobre a borda inferior da concha. Pressione o fecho de fixação sobre a concha e a aba da capa ao mesmo tempo para prender a capa.

Remoção e instalação de almofada de espuma

⚠ Aviso: inspecione os componentes da capa em busca de danos e substitua, se necessário.

Remoção:

1. Retire a capa e a espuma da concha de encosto.
2. Abra o zíper e retire a capa.

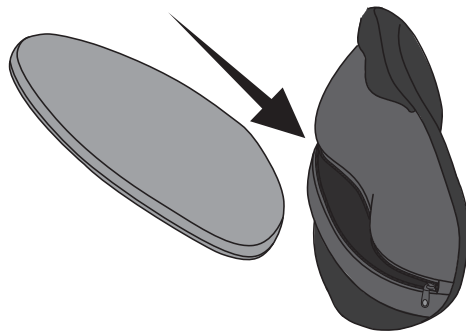

Instalação:

1. Abra o zíper da capa.
2. Coloque a almofada de espuma na capa.

As extremidades larga e estreita da almofada de espuma devem estar alinhadas com as extremidades larga e estreita da capa.

Dobrar a Concha de Encosto

1. Remova o produto se já estiver instalado na cadeira de rodas. Consulte "Remoção de Produto".
2. Gire a concha de encosto.
3. Siga todas as instruções para ajustar e instalar o produto.

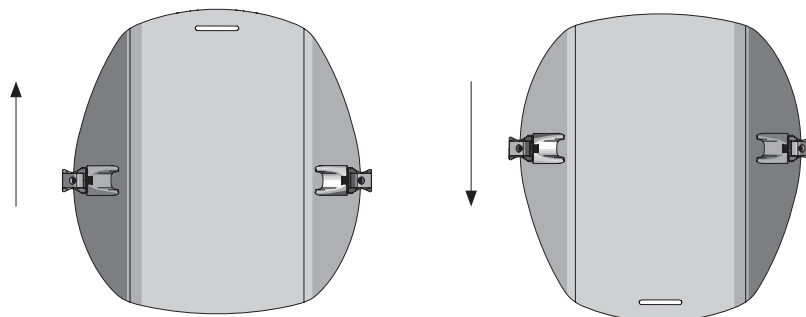

Almofada de Apoio Lombar

⚠ Alerta: NÃO instale acessórios no produto enquanto o indivíduo estiver na cadeira de rodas.

A almofada de suporte lombar oferece suporte adicional para a região lombar. O conteúdo da embalagem inclui tiras ou fixadores autoadesivos. O lado dos ganchos ou tiras de fixação está pré-fixado na parte traseira da Almofada de Suporte Lombar.

Para instalar uma Almofada de Apoio Lombar:

1. Retire a aba da capa mais próxima do zíper e abra o zíper da capa.
2. Coloque a Almofada de Apoio Lombar dentro da capa, posicionada na curva da coluna lombar ou onde for mais confortável. A almofada de apoio lombar pode ser colocada na frente ou atrás da almofada de espuma.
3. Remova o apoio do lado da tira de fixação e prenda a almofada de apoio lombar na posição desejada.
Nota: Se a tira de fixação autoadesiva estiver presa ao interior da capa, a tira pode precisar ser substituída depois de várias lavagens da capa.
4. Feche o zíper da capa e recoloca a aba da capa.

Para Remover uma Almofada de Apoio Lombar:

1. Retire a aba da capa mais próxima do zíper e abra o zíper da capa.
2. Separe cuidadosamente as tiras ou fixadores autoadesivos uns dos outros.

Solução de problemas

Para obter ajuda adicional, entre em contato com um fornecedor de equipamentos, distribuidor ou suporte ao cliente.

A estrutura está solta nas bengalas traseiras da cadeira de rodas.	As bengalas da cadeira de rodas são muito pequenas. Verifique o tamanho da braçadeira externa. Se as bengalas traseiras em sua cadeira de rodas tiverem diâmetro de 2 cm (¾ pol.), Você deve usar as braçadeiras externas da bengala de ¾ pol. (2 cm). Veja "Escolha da Estrutura".
A estrutura não encaixa nas bengalas traseiras da cadeira de rodas.	Os bastões de cadeira de rodas são muito grandes. Verifique o tamanho da braçadeira externa. Se as bengalas traseiras em sua cadeira de rodas tiverem 2,5 cm de diâmetro, você deve usar as braçadeiras externas de 2,5 cm (1 pol.). Veja "Escolha da Estrutura".
A estrutura não aperta nem fica firme.	<ul style="list-style-type: none"> » Certifique-se de que a estrutura esteja corretamente dimensionada. Veja "Escolha da Estrutura". » Certifique-se que a estrutura esteja corretamente montada e voltada para a concha de encosto. Os marcadores na concha traseira devem estar alinhados com o marcador na braçadeira interna da bengala. Veja "Fixação da Estrutura".
O suporte de apoio parece estar instalado de forma desigual.	<ul style="list-style-type: none"> » Use uma fita métrica ou régua para garantir que a estrutura está na mesma altura em ambas as bengalas da cadeira de rodas. » Certifique-se de que os mesmos discos sejam usados em ambos os lados (por exemplo, AB e BA; não AA e BA). Veja "Fixação da Estrutura".

Manutenção

 **Alerta:** NÃO continue a utilizar o produto se qualquer parte estiver quebrada, pode ser apertada, ou não estiver funcionando corretamente. Periodicamente, o produto deve ser cuidadosamente inspecionado por um técnico qualificado.

Verifique diariamente para confirmar o aperto dos parafusos e hardware. Volte a apertar os parafusos soltos, seguindo as instruções deste manual. Verifique diariamente os componentes quanto a desgaste ou danos e substitua, se necessário.

Armazenamento, transporte, eliminação e reciclagem

Armazenamento ou transporte: Limpe e desinfete o produto. Coloque num recipiente que proteja o produto da humidade, da contaminação e de danos. Após o armazenamento ou transporte, inspecione o produto para garantir que não foi danificado (consulte "Resolução de problemas") e siga as instruções para preparar o produto para utilização.

Eliminação: Os componentes dos produtos neste manual não estão associados a riscos ambientais conhecidos quando utilizados corretamente e eliminados de acordo com todos os regulamentos locais/nacionais. No fim da vida útil do produto, trate-o como um resíduo hospitalar e elimine-o de acordo com as diretrizes locais relativas a resíduos hospitalares. A incineração tem de ser efetuada por uma unidade de tratamento de resíduos licenciada e qualificada.

Reciclagem: Entre em contacto com uma organização local de reciclagem para verificar opções de reciclagem para o produto.

Garantia limitada

Termo de Garantia Limitada, a partir da data em que o produto foi originalmente adquirido: Concha de Encosto e Estrutura: 60 meses; Capa, Almofada de Espuma, Almofada de Apoio Lombar: 18 meses. Veja também o suplemento da Garantia Limitada fornecido com o seu produto ou entre em contato com o Suporte ao Cliente.













Limpeza e Desinfecção

⚠ Alerta:

- Limpeza e desinfecção são processos separados. A limpeza deve preceder a desinfecção. Antes da utilização por uma pessoa diferente: limpar, desinfetar e verificar o produto para o funcionamento adequado.
- Limpe o produto regularmente e quando ficar sujo.
- Siga as orientações de segurança sobre produtos químicos.

⚠ Cuidados:

- NÃO use produtos abrasivos, como palha de aço ou esfregões no produto.
- Não utilize produtos de limpeza que contenham petróleo ou solventes orgânicos [ou seja, acetona, tolueno, metil-etil-cetona (MEK), nafta, fluidos de limpeza a seco, removedores de adesivos] no produto.

Componentes do AGILITY	Para Limpar:	Para Desinfetar:
<p><u>Concha de encosto e estrutura:</u></p>	<p>Lave à mão com uma esponja com sabão e água. Enxague com água limpa. Seque com um pano limpo e, em seguida, deixe secar ao ar totalmente.</p>  	<p>Limpe cuidadosamente com um pano umedecido com um desinfetante doméstico. Enxague com água limpa. Seque com um pano limpo e deixe secar completamente ao ar livre.</p>  
<p><u>Capa:</u> Notas: - Remova a almofada de espuma da capa antes de limpar e desinfetar. Prenda as tiras de fixação (velcro) nas duas extremidades da capa. - Vire a capa pelo avesso. - Feche a capa para evitar problemas.</p>	<p>Lave na máquina da roupa, com água fria e detergente suave e em ciclo para roupa delicada, ou limpe com detergente neutro e água. Enxague minuciosamente. Centrifugue a baixa rotação ou seque ao ar.</p>  	<p>Lavar à mão utilizando desinfetante quaternário de amônio (Siga as instruções do rótulo do produto). Enxague com bastante água limpa. A capa também pode ser lavada na máquina em água quente (60 ° C) para desinfetar. Centrifugação baixa. NÃO use alvejante.</p> <p><i>Nota: O método de desinfecção deve ser determinado com base nas necessidades de desinfecção.</i></p>  <p>ou</p>   
<p><u>Almofada de espuma, enchimento de espuma e almofada de apoio lombar:</u> Nota: Remova a almofada de espuma da capa antes de limpar.</p>	<p>Limpe com um pano úmido. NÃO use sabão. NÃO mergulhe em água. Limpe com um pano limpo. Seque completamente ao ar livre antes de recolocar na capa.</p>  	<p><i>Nota: Desinfetantes NÃO são eficazes em superfícies porosas tais como espuma. Substitua os componentes de espuma sujos ou contaminados apenas por componentes de espuma autorizados. Os componentes de espuma de reposição podem ser adquiridos separadamente. Componentes de espuma sujos ou contaminados NÃO DEVEM ser usados por pessoas diferentes.</i></p>

Símbolos de Cuidados



Limpe com um pano úmido.



Lavagem à máquina morna, normal.



Lavagem à máquina quente, normal, temperatura mostrada.



Lavar à mão.



Secar na horizontal na sombra.



Centrifugação baixa.



Lavar à mão morno.



Não utilizar alvejante.

permobil

1501 South 74th St.
Belleville, IL 62223 USA
permobil.com



Intertek

The products featured in this document were
manufactured under a Quality Management System
that is certified to ISO 13485:2016.